

# **Cafitesse 120**

## **Next Generation**

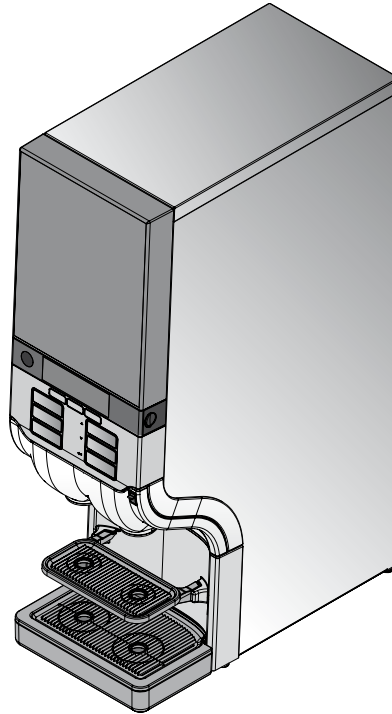

Gebrauchsanweisung

36347605 2010 - 06

Copyright 2010 © Sara Lee International Foodservice, Netherlands

Die Englische Version ist die Originalversion der Gebrauchsanweisung.  
Andere Sprachen sind Übersetzungen der Original-Gebrauchsanweisung.

# INHALT

<b>1 Einführung</b> .....	<b>4</b>	<b>5 Reinigung des Geräts</b> .....	<b>21</b>
Über das Gerät .....	4	Reinigungsvorgänge .....	21
Über diese Gebrauchsanweisung ..	4	Reinigen und Spülen .....	21
<b>2 Sicherheitshinweise</b> .....	<b>5</b>	Spülen .....	25
Allgemein .....	5	Manuelle tägliche Reinigung der	
Installation .....	6	äußeren Geräteteile .....	26
Transport, Lagerung und Betrieb...	7	<b>6 Programmierung des Geräts</b> ....	<b>27</b>
Anweisungen für die		Starten des Betreibermodus.....	27
Lebensmittelsicherheit (HACCP)...	8	Menüführung .....	28
<b>3 Bauteile des Geräts</b> .....	<b>11</b>	Zählerstände .....	29
Vorderseite des Geräts:.....	11	Ändern von Portionsgrößen .....	31
Rückseite des Geräts: .....	11	Ändern der Getränkestärke .....	32
Symbole im Display:.....	12	Einstellen von Datum und Zeit ....	33
<b>4 Bedienung des Geräts</b> .....	<b>13</b>	Einstellen von Reinigungstagen ..	34
Korrektes Positionieren der Tassen		ECO Einstellungen .....	36
und Kannen .....	13	Einstellen der Telefonnummern... 38	
Getränkeausgabe .....	13	<b>7 Display-Meldungen und</b> .....	
Portionierte oder kontinuierliche		<b>Fehlerbehebung</b> .....	<b>40</b>
Getränkeausgabe .....	14	<b>8 Technische Spezifikationen</b> .....	<b>43</b>
Getränkeausgabe mit Vorwahl ....	15	<b>9 Optionen</b> .....	<b>45</b>
Einsetzen und Austauschen von		Software Optionen.....	45
Produkt-Packungen .....	17	Hardware Zubehör .....	45
Das Gerät einschalten.....	19	<b>10 Index</b> .....	<b>47</b>
Das Gerät ausschalten.....	19	<b>Reinigungsvorgänge</b> .....	<b>49</b>
Das Gerät sperren/entsperren.....	20		

# 1 EINFÜHRUNG

## Über das Gerät

Die Cafitesse 120 ist ein Gerät für die Ausgabe von ausschließlich Kaffee, Espresso, Kakaogetränk, Tee und Heißwasser in gewerblichen Bereichen.

Das Gerät funktioniert mit speziellen Einweg-Produkt-Packungen. Diese patentierten „Bag-in-Box“ (BIB) Produkt-Packungen enthalten hochwertige flüssige Getränkkonzentrate für die Kaffeeausgabe. Das Gerät kann eine Produkt-Packung aufnehmen.

Für die Getränkeausgabe können Sie Tassen und Kannen verschiedener Größen verwenden.

Sie können Ihren Cafitesse-System-Händler damit beauftragen, Ihr Gerät mit den folgenden Optionen auszustatten:

- mit einem Bezahlungssystem für den Getränkeverkauf (siehe „Optionen“)
- mit einem Aufsatzfuß für die Ausgabe in größere Kannen oder Pump-Isolierkannen (siehe „Optionen“)
- mit einem Kaltwasserventil für die Ausgabe von Kaltwasser über einen Auslauf (siehe „Optionen“)

- mit einem Kaltwasserventil für die Ausgabe von gekühlten Getränken und Kaltwasser über zwei Ausläufe (siehe „Optionen“)
- mit einer speziellen Mix-Einheit für die Ausgabe von kakaohaltigen Getränken (siehe „Optionen“)
- mit einer Türverriegelung, um den unautorisierten Zugang zum Gerät zu vermeiden
- mit einem USB-Freischalt-Schlüssel für temporäre Getränkeausgabe, wenn das Gerät gesperrt ist.

Bitte beachten Sie, dass die oben aufgeführten Optionen nicht in jedem Land verfügbar sind.

## Über diese Gebrauchsanweisung

Diese Gebrauchsanweisung beschreibt die Hauptanwendungen und -funktionen des Geräts. Bevor Sie mit der Inbetriebnahme des Geräts beginnen, lesen Sie bitte diese Gebrauchsanweisung, um sicherzugehen, dass Sie die Funktionsweise des Geräts und die Sicherheitsanweisungen verstanden haben.

In dieser Gebrauchsanweisung werden Sie folgende Symbole finden, die Sie beachten sollten.



### **Hinweis:**

Zusätzliche Information, die für Sie während des Gerätebetriebs hilfreich sein kann.



### **Achtung:**

Information, der Sie besondere Aufmerksamkeit schenken sollten, um die Lebensmittelsicherheit zu gewährleisten, Verletzungen an Personen oder Schäden am Gerät zu verhindern.



### **Warnung:**

**Gefahren, die zu ernsthaften Verletzungen, Tod von Personen bzw. schweren Beschädigungen des Geräts führen können.**



### **Gefahr:**

**GEFAHREN, DIE ZU ERNSTHAFTEN VERLETZUNGEN AN PERSONEN ODER ZUM TOD FÜHREN.**

## 2 SICHERHEITSHINWEISE

### Allgemein

Lesen Sie bitte sorgfältig die Anweisungen in dieser Gebrauchsanweisung, bevor Sie das Gerät bedienen, reinigen oder bewegen. Achten Sie darauf, dass Sie und andere Personen, die das Gerät bedienen, reinigen oder bewegen, die Sicherheits- und Hygieneaspekte des Geräts kennen und entsprechend handeln.

Sie dürfen das Gerät entsprechend den Anweisungen in dieser Gebrauchsanweisung nur zur Ausgabe von Getränken benutzen. Der Hersteller haftet nicht für Schäden oder Verletzungen, wenn Sie das Gerät unsachgemäß gebrauchen oder wenn Sie die in dieser Gebrauchsanweisung beschriebenen Verfahren nicht befolgen.

- Die Installation, Wartung, Reparatur und Programmierung des Geräts darf nur von einem zugelassenen und entsprechend ausgebildeten Service-Techniker vorgenommen werden, der Ihnen von Ihrem Cafitesse-System-Händler genannt wird.
- Verwenden Sie nur Original-Ersatzteile für den Betrieb des Geräts.

- Der Betrieb, das Befüllen und Reinigen des Geräts darf nur von autorisiertem und geschultem Personal vorgenommen werden.
- Das Gerät ist nicht zur Aufstellung im Freien geeignet.
- Das Gerät muss dort aufgestellt werden, wo es von geschultem Personal beaufsichtigt werden kann



**Warnung:**

**Die vom Gerät ausgegebenen Flüssigkeiten sind heiß! Vermeiden Sie Verbrühungen! Halten Sie Hände und andere Körperteile während der Getränkeausgabe und des Spülprogramms vom Gerät fern.**



**Warnung:**

**Stellen Sie mit heißer Flüssigkeit gefüllte Tassen, Kannen oder Behälter niemals auf das Gerät. Es besteht die Gefahr von Verbrühungen, wenn diese herunterfallen.**



**Warnung:**

**Sorgen Sie für ausreichend Platz um das Gerät, sodass man leicht ausweichen kann, wenn Spritzer heißer Flüssigkeit auftreten.**



**Warnung:**

**Dieses Gerät ist nicht dafür geeignet, durch Personen (einschließlich Kinder) mit eingeschränkten physischen, sensorischen oder geistigen Fähigkeiten oder mangelnder Erfahrung und/oder mangels Wissen benutzt zu werden. Es sei denn, sie werden durch eine für ihre Sicherheit zuständige Person beaufsichtigt oder erhalten von ihr Anweisungen, wie das Gerät zu benutzen ist. Kinder sollten beaufsichtigt werden, um sicherzustellen, dass sie nicht mit dem Gerät spielen.**



**Warnung:**

**Installieren Sie das Gerät auf einem Tisch oder Tresen von mindestens 60cm (24in) Höhe um zu vermeiden, dass kleine Kinder einen Getränkeaster drücken können.**



**Achtung:**

**Überprüfen und leeren Sie die Tropfschale des Geräts regelmäßig, um Verbrühungen und einen nassen Fußboden (Rutschgefahr) zu vermeiden, wenn (heiße) Flüssigkeit aus der Tropfschale überläuft.**

## I 2 SICHERHEITSHINWEISE

### Installation

Die Installation und Programmierung des Geräts darf nur von einem zugelassenen und entsprechend ausgebildeten Service-Techniker vorgenommen werden, der Ihnen von Ihrem Cafitesse-System-Händler genannt wird.

Das Gerät ist für die Installation in geschlossenen Bereichen auf einer stabilen Oberfläche wie einem Tisch oder einer Theke vorgesehen.

- Beachten Sie beim Aufstellen des Geräts, dass Sie einen Abstand zur Wand von ca. 5 cm einhalten.
- Schützen Sie das Gerät vor Frost, Regen und direktem Sonnenlicht.
- Schützen Sie das Gerät vor laufendem Wasser, Spritzern, Spraynebel oder Dampf, Hitze und starkem Staub.

 **Warnung:**  
**Das Gerät darf nicht unter Verwendung eines Wasserstrahls gereinigt werden und ist nicht zur Aufstellung auf einer Fläche geeignet, in deren Umgebung ein Wasserstrahl (z.B. zur Reinigung) verwendet wird.**

- Stellen Sie sicher, dass genügend Raum um das Gerät zum Belüften vorhanden ist.
- Halten Sie Vorder- und Rückseite des Gerätes zum Reinigen und zur Wartung zugänglich.
- Schließen Sie das Gerät gemäß den örtlichen Vorschriften an die Trinkwasserleitung an.

 **Achtung:**  
Für den Anschluss an die Wasserversorgung dürfen nur Schlauchsätze nach EN 61770 verwendet werden.

 **Achtung:**  
Setzen Sie das Gerät für die Ausgabe von Kaltgetränken ein, prüfen Sie vorher die Trinkwasserqualität gemäß den örtlichen Vorschriften, um sicherzugehen, gesundheitlich unbedenkliche, kalte Getränke zu erhalten.

- Schließen Sie das Gerät gemäß den örtlichen Vorschriften an einen gesicherten Stromkreis an.

Wenn Sie das Gerät an die Steckdose in der Wand anschließen, beachten Sie folgendes:

- Benutzen Sie eine geerdete Sicherheitsbuchse, gemäß den örtlichen Vorschriften.
- Sorgen Sie dafür, dass der Stromkreis mittels eines Fehlerstromschutzschalters gesichert ist.
- Achten Sie darauf, dass der Stecker auch nach der Installation gut zugänglich bleibt.

 **Warnung:**  
**Berühren Sie nie die Stromquelle oder den Stecker, wenn Ihre Hände oder das Stromkabel oder die Steckdose feucht sind.**

Wenn Sie das Gerät an eine permanent verkabelte Stromquelle (ohne Netzstecker) anschließen, dann stellen Sie sicher, dass der Stromkreis mit einem Schutzschalter mit einer Kontaktöffnung von mindestens 3 mm, die alle Pole kontrolliert, ausgerüstet ist.

## Transport, Lagerung und Betrieb

Lagern und transportieren Sie das Gerät stets in seiner Originalverpackung.

Bevor Sie das Gerät lagern oder transportieren:

- Legen Sie die Produkt-Packungen in den Kühlschrank.
- Reinigen Sie das Gerät.
- Wenden Sie sich an Ihren Cafitesse-System-Händler, damit ein zugelassener und ausgebildeter Service-Techniker das Wasser aus dem Kessel ablässt und das Gerät gegen Frostschäden schützt.



*Warnung:*

**Das Gerät darf während des Betriebs, der Lagerung und des Transports keinem Frost ausgesetzt werden.**

Falls Sie Frostschäden nach erfolgter Lagerung oder Transport vermuten, wenden Sie sich an Ihren Cafitesse-System-Händler, um das Gerät überprüfen und einen Funktionstest durchführen zu lassen.

## Wartung des Geräts

Die Wartung, Reparatur und Programmierung des Geräts darf nur von einem zugelassenen und entsprechend ausgebildeten Service-Techniker vorgenommen werden, der Ihnen von Ihrem Cafitesse-System-Händler genannt wird.



*Warnung:*

**Sollte das Netzkabel des Geräts beschädigt sein, schalten Sie das Gerät aus und wenden Sie sich an Ihren Cafitesse-System-Händler, um das Netzkabel ersetzen zu lassen.**

## I 2 SICHERHEITSHINWEISE



Abb. 1



Abb. 2

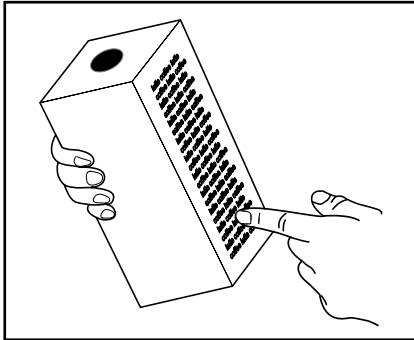

Abb. 3

### Anweisungen für die Lebensmittelsicherheit (HACCP)

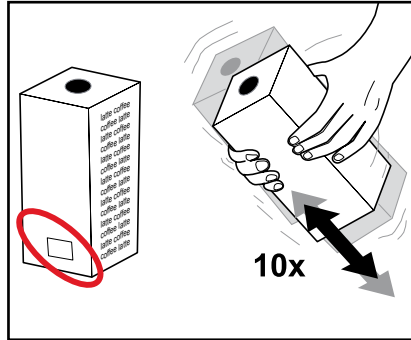
Als Betreiber des Geräts sind Sie für dessen sicheren und hygienischen Betrieb verantwortlich. Beachten Sie deshalb die folgenden Anweisungen, um den Standards für Lebensmittelsicherheit gerecht zu werden.

#### Lagerung der Produkt-Packungen

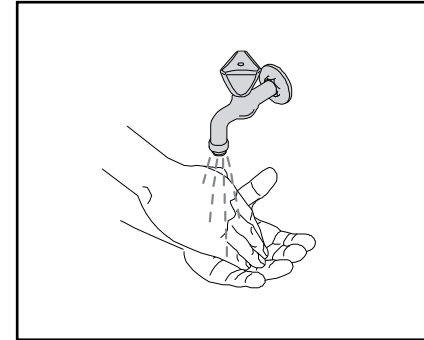
- Lagern Sie die Produkt-Packungen für Kaffee oder Tee entsprechend der Beschreibung auf der Verpackung. (Abb. 1)
- Beachten Sie bitte das aufgedruckte Haltbarkeitsdatum auf der Verpackung. (Abb. 2)

- Setzen Sie die Produkt-Packungen nach dem „first in - first out“ - Prinzip ein (zuerst eingelagerte Produkt-Packungen zuerst verbrauchen).
- Benutzen Sie keine Produkt-Packungen mehr, deren Haltbarkeitsdatum abgelaufen ist.

#### Handhabung der Produkt-Packungen

1. Waschen Sie Ihre Hände bevor Sie die Produkt-Packung anfassen. (Abb. 3)
2. Schütteln Sie die Produkt-Packung mindestens 10 mal vor dem Einsetzen in das Gerät. (Abb. 2)
3. Lesen Sie die Hinweise auf der Rückseite der Verpackung.
4. Überprüfen Sie die Produkt-Packung auf Beschädigungen. Benutzen Sie keine beschädigten Produkt-Packungen.



Abb. 4



Abb. 5

5. Lesen Sie das Haltbarkeitsdatum auf dem Etikett der Produkt-Packung. Benutzen Sie keine Produkt-Packung mehr, deren Haltbarkeitsdatum abgelaufen ist.
6. Befolgen Sie die Anweisungen auf der Produkt-Packung. Schreiben Sie mindestens das Verfalldatum auf die Produkt-Packung. (Abb. 4)

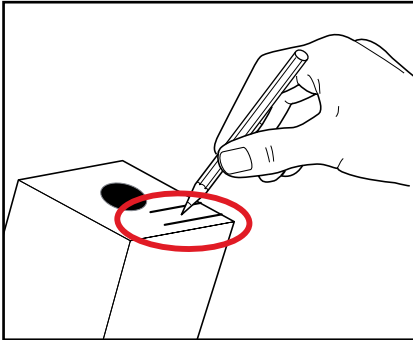
**Hinweis:**

Achten Sie bei geöffneten Produkt-Packungen darauf, dass keine Flüssigkeit auf die Kleidung, den Boden oder sonstiges Zubehör tropft.

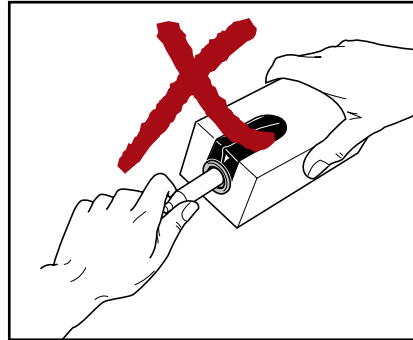
**Achtung:**

Berühren Sie nicht die Spitze des Dosierers mit Ihren Händen oder dem Reinigungstuch. Falls der Dosierer gereinigt werden muss, spülen Sie ihn nur mit klarem Wasser ab. (Abb. 5)

Wenn Sie das Gerät für längere Zeit nicht gebrauchen (z. B. während der Betriebsferien), befolgen Sie die Anweisungen, die im Kapitel „Das Gerät ein- oder ausschalten“ beschrieben sind.

## I 2 SICHERHEITSHINWEISE

### Reinigung des Geräts

Reinigen Sie das Gerät regelmäßig:

1. Reinigen Sie die Umgebung des Geräts.
2. Waschen Sie Ihre Hände bevor Sie das Gerät oder die Produkt-Packungen anfassen.
3. Reinigen Sie das Gerät gemäß den Anweisungen in der Gebrauchsanweisung. (siehe Kap. „Reinigung des Geräts“).
4. Überprüfen Sie während der Reinigung die Haltbarkeits- und Verbrauchsdaten der Produkt-Packungen im Gerät. Sollte eines dieser Daten abgelaufen sein, ersetzen Sie die Produkt-Packung.
5. Planen Sie die Reinigungsaktivitäten und führen Sie Buch darüber.



#### **Achtung:**

Säubern Sie alle Geräteteile, die mit dem Produkt in Kontakt kommen, mit einem Reinigungsmittel. Benutzen Sie Reinigungsmittel, die von der Lebensmittelindustrie und Ihrem Cafitesse-System-Händler empfohlen werden. Zur sicheren Handhabung, Dosierung und Gebrauch von Reinigungsmitteln befolgen Sie bitte die Anweisungen auf dem Etikett des Reinigungsmittels.



#### **Gefahr:**

**SPRÜHEN ODER SPRITZEN SIE KEIN WASSER AUF DAS GERÄT. VERWENDEN SIE KEINEN WASSERSTRAHL FÜR DIE REINIGUNG. TAUCHEN SIE DAS GERÄT NIEMALS IN WASSER.**



#### **Gefahr:**

**KIPPEN SIE DAS GERÄT NIEMALS, UM DAHINTER ODER DARUNTER ZU REINIGEN. VERMEIDEN SIE VERBRÜHUNGEN! DER KESSEL ENTHÄLT SEHR HEIßES WASSER, DAS AUSTRETEN KANN, WENN SIE DAS GERÄT KIPPEN ODER BEWEGEN.**

### Schulung

Bilden Sie neues Personal bezüglich der Anweisungen für Lebensmittelsicherheit (HACCP) aus.

- Unterrichten Sie neues Personal über Zeitpläne und Abläufe der Reinigung.
- Stellen Sie sicher, dass neues Personal die Gebrauchsanweisung liest, bevor es das Gerät bedient. Bewahren Sie die Gebrauchsanweisung in der Nähe des Geräts auf.

Für weitere Fragen, wenden Sie sich bitte an Ihren Cafitesse-System-Händler.

### 3 BAUTEILE DES GERÄTS



Abb. 6

#### Vorderseite des Geräts:

- 1 - Gerätertür
- 2 - Symbolanzeige
- 3 - STOPP-Taster
- 4 - Getränkeknopf
- 5 - Vorwahl-Taster
- 6 - Türschloss mit Schlüssel (Option)

2010 - 06

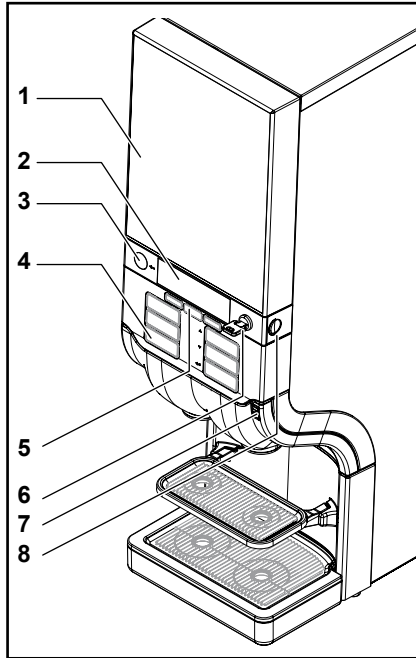

Abb. 7

- 7 - Anschluss für USB-Schlüssel
- 8 - Taster zur Türentriegelung
- 9 - **SCHLOSS**/Clear-Error-Schalter
- 10- Kühlfach
- 11- Tassentrage
- 12- Tropfgitter
- 13- Tropfschale

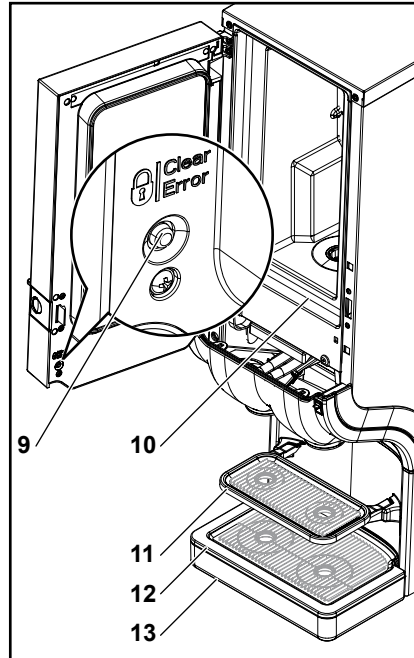

Abb. 8

#### Rückseite des Geräts:

- 14- Kondensatorgitter
- 15- Wasserzulauf-Schlauch
- 16- Netzkabel
- 17- Wasserzulauf-Schlauch für Kaltgetränke/Kaltwasser (Option)

## I 3 BAUTEILE DES GERÄTS

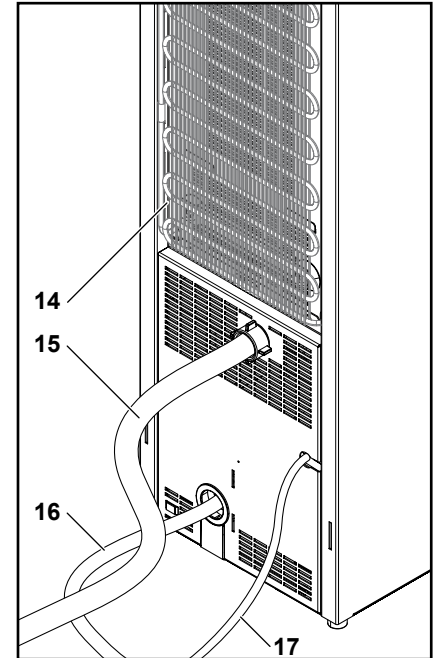

Abb. 9

### Symbole im Display:

#### a. OPERATOR MODE

der USB-Betreiber-Stick ist eingesetzt und der Betreibermodus aktiv

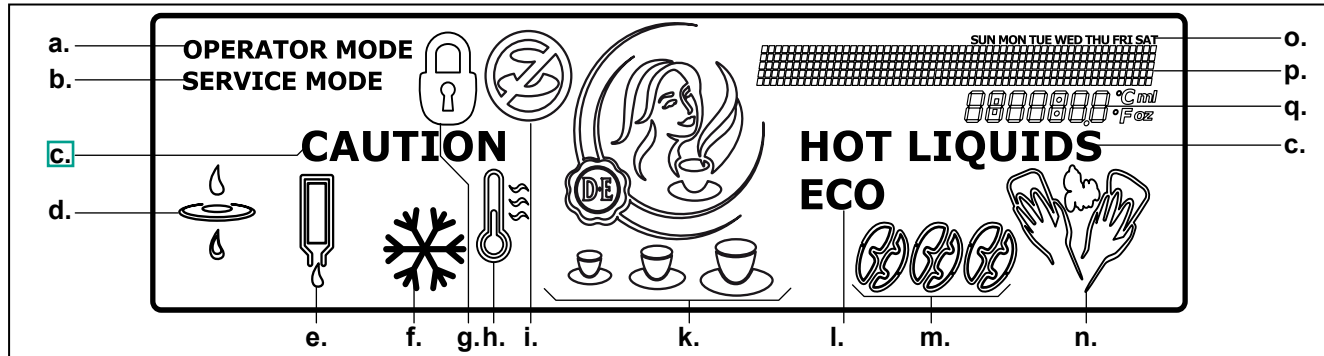
#### b. SERVICE MODE

der Service-Modus ist aktiv

#### c. CAUTION HOT LIQUIDS

- das Gerät gibt heiße Getränke oder heißes Wasser aus oder  
- das Gerät wird gespült

#### d. FILTER

tauschen Sie den Wasserfilter aus

#### e. PRODUCT PACK

setzen Sie ein volle Produktpackung ein.

#### f. KALT-Vorwahl (Option)

geben Sie ein Getränk als kaltes Getränk aus

#### g. SCHLOSS

das Gerät ist gesperrt und es erfolgt keine Getränkeausgabe

#### h. TEMPERATUR

das Gerät heizt den Kessel zum ersten Mal auf oder die Wassertemperatur im Kessel ist zu niedrig (in Kombination mit „AUSGABE BLOCKIERT“)

#### i. AUSGABE BLOCKIERT

das Gerät kann das gewählte Getränk nicht ausgeben

#### k. VOLUMEN-Vorwahl

geben Sie ein kleines, mittleres oder großes Getränk aus

#### l. ECO

der Energiespar-Modus ist aktiv

#### m. GETRÄNKESTÄRKE-Vorwahl

geben Sie ein mildes, normales oder starkes Getränk aus

#### n. REINIGUNG

reinigen Sie das Gerät

#### o. WOCHENTAGE

#### p. MELDUNGS-Zeile

Meldungen werden angezeigt, um Sie durch Programmschritte zu führen, oder im Fall von Fehlern

#### q. INFO-Feld

Anzeige der Temperatur im Kühlfach, Uhrzeit u.a

## 4 BEDIENUNG DES GERÄTS



Abb. 10

### Korrektes Positionieren der Tassen und Kannen

Das Gerät hat zwei Produktausläufe:

- Links: Für Kaffee, Tee oder kakaohaltiges Getränk (Option).
- Rechts: Für heißes Wasser.

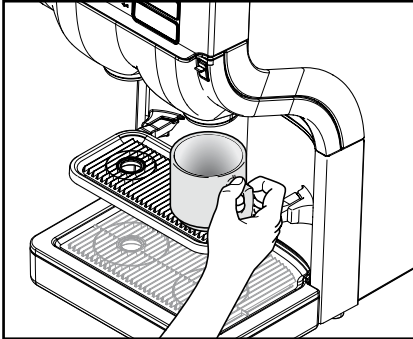

#### **Achtung:**

Stellen Sie Ihre Tasse oder Kanne unter den Auslauf unterhalb des Ausgabetasters Ihrer Wahl.

- Stellen Sie Ihre Tasse auf die Tassentrage. (Abb. 10)
- Kippen Sie die Tassentrage nach oben, um Platz für Ihre Kanne zu machen. (Abb. 11)



Abb. 11

- Stellen Sie Ihre Kanne auf die Tropfschale. (Abb. 12)

Für große Kannen kann ein spezieller Gerätefuß erforderlich sein.

### Getränkeausgabe

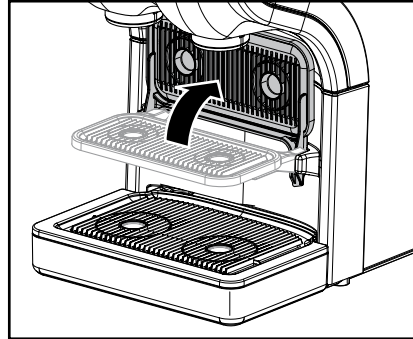

#### **Warnung:**

**Die vom Gerät ausgegebenen Flüssigkeiten sind heiß!  
Vermeiden Sie Verbrühungen!  
Halten Sie Hände und andere Körperteile während der Ausgabe der Getränke vom Gerät fern.  
Lassen Sie Kinder nie unbeaufsichtigt in die Nähe des Geräts.**



Abb. 12

### Ausgabe eines Getränks:

1. Stellen Sie die Tasse auf die Tassentrage. (Abb. 10)
2. Drücken Sie einen Getränketaster Ihrer Wahl. Das Getränk wird über den entsprechenden Auslauf ausgegeben.
3. Drücken Sie den STOPP-Taster, wenn Sie die Getränkeausgabe unterbrechen möchten.

## I 4 BEDIENUNG DES GERÄTS

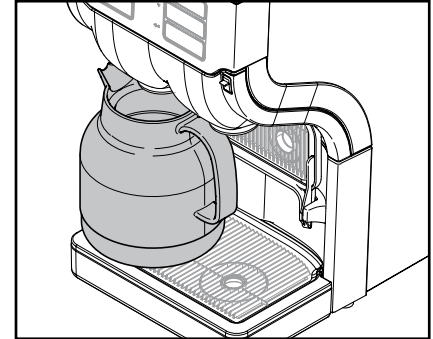

Abb. 13

### Portionierte oder kontinuierliche Getränkeausgabe

Bei der Installation hat der Service-Techniker das Gerät auf den Betrieb mit einem der unten aufgeführten Ausgabeoptionen eingestellt.

#### • Portionierte Ausgabe:

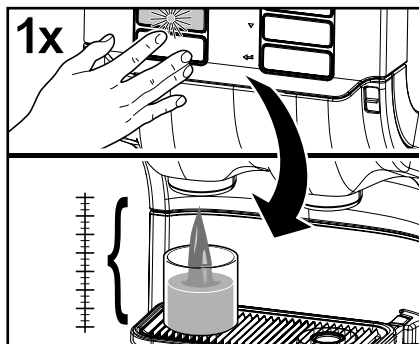
Der Getränketaster muss nur einmal gedrückt werden. (Abb. 13)  
Das Gerät stoppt automatisch nach Ausgabe einer Portion. Das jeweilige Portionsvolumen kann vom Service-Techniker programmiert werden.



#### Achtung:

Drücken sie den STOPP-Taster, wenn die verwendete Tasse oder Kanne zu klein für die ausgegebene Getränkeportion ist, und dadurch die Gefahr der Verbrühung durch überlaufende heiße Getränke besteht.



Abb. 14

#### • Kontinuierliche Ausgabe:

Der Ausgabetaster muss so lange gedrückt werden, bis die Tasse oder Kanne voll ist. (Abb. 14)  
Das Gerät stoppt, wenn Sie den Ausgabetaster loslassen.

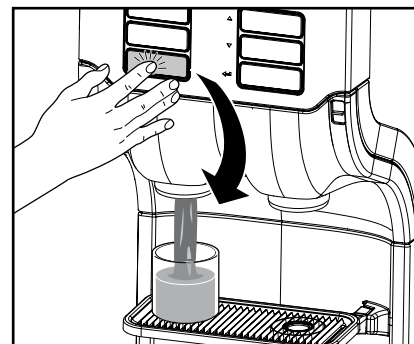

#### Hinweis:

In Selbstbedienungsbereichen, in denen die Kunden möglicherweise nicht mit dem Betrieb des Geräts vertraut sind, empfehlen wir die portionierte Ausgabe mit vorgegebenen Tassengrößen.



Abb. 15

### Getränkeausgabe mit Vorwahl

Ihr Gerät verfügt über Vorwahl-Möglichkeiten. Bei der Installation hat der Service-Techniker eventuell diese Vorwahl-Möglichkeiten aktiviert. Bei Auswahl der Vorwahl-Taster werden die folgenden Vorwahl-Möglichkeiten im Display angezeigt (Abb. 15):

- „**KALT**“-Vorwahl (Option)
- „**VOLUMEN**“-Vorwahl (klein - mittel - groß)
- „**GETRÄNKESTÄRKE**“-Vorwahl (mild - normal - stark)

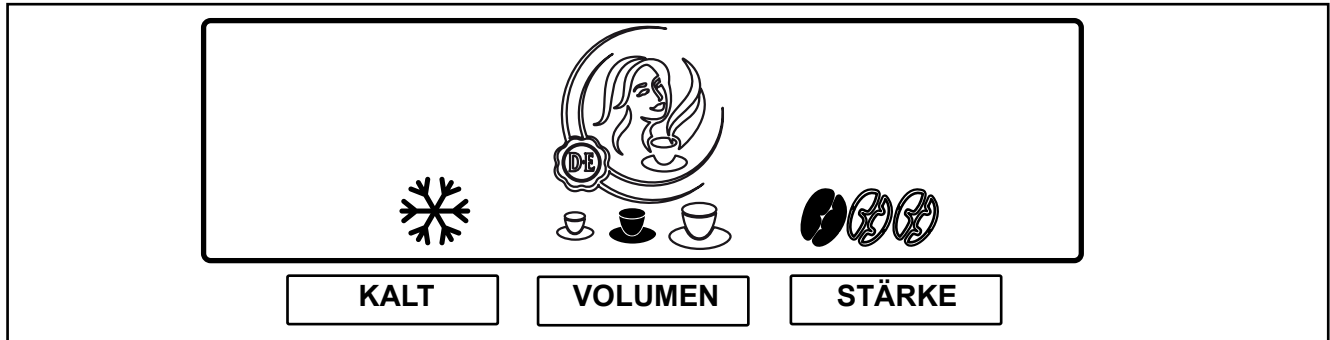
#### „**KALT**“-Vorwahl (Option)

1. Stellen Sie die Tasse auf die Tassentrage.
2. Drücken Sie den „**KALT**“ Vorwahl-Taster, um diese Vorwahl zu aktivieren. Das Symbol für Kalt wird angezeigt. (Abb. 15)
3. Drücken Sie einen Ausgabetaster. Das Kaltgetränk wird ausgegeben.
4. Drücken Sie den STOPP-Taster um die Vorwahl wieder zu deaktivieren.

#### „**VOLUMEN**“-Vorwahl

1. Stellen Sie die Tasse auf die Tassentrage.
2. Drücken Sie den „**VOLUMEN**“-Vorwahl-Taster, um diese Vorwahl zu aktivieren. Drei Tassensymbole (klein - mittel - groß) werden angezeigt. (Abb. 15)
3. Drücken Sie so oft auf den Vorwahl-Taster, bis die gewünschte Portionsgröße schwarz markiert ist. Die Auswahl erfolgt zyklisch.
4. Drücken Sie einen Getränketaster. Das Getränk wird in der ausgewählten Portionsgröße ausgegeben.
5. Drücken Sie, um die Vorwahl wieder zu deaktivieren, den STOPP-Taster.

## I 4 BEDIENUNG DES GERÄTS



Abb. 16

### „GETRÄNKESTÄRKE“-Vorwahl

1. Stellen Sie die Tasse auf die Tassentrage.
2. Drücken Sie den „STÄRKE“-Vorwahl-Taster, um diese Vorwahl zu aktivieren. Drei Bohnensymbole werden angezeigt. (Abb. 16)
3. Drücken Sie so oft auf den Vorwahl-taster, bis die gewünschte Getränkestärke schwarz markiert ist. Die Auswahl erfolgt zyklisch. (1 Bohne = mild, 2 Bohnen = normal, 3 Bohnen = stark).
4. Drücken Sie einen Getränketaster. Das Getränk wird in der ausgewählten Stärke ausgegeben.
5. Drücken Sie den STOPP-Taster, um zur Voreinstellung zurückzukehren.

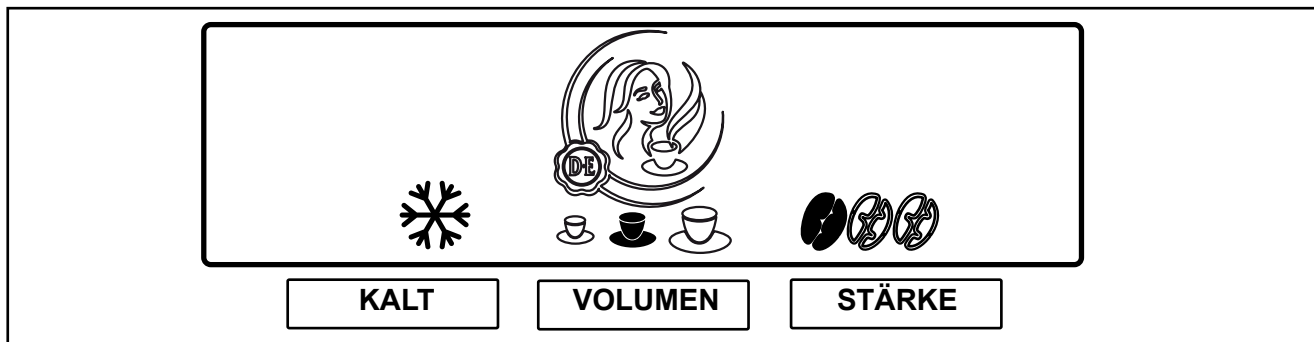

#### *Hinweis:*

Alle Vorwahl-Taster können miteinander kombiniert werden.



#### *Warnung:*

**Die vom Gerät ausgegebenen Flüssigkeiten sind heiß!  
Vermeiden Sie Verbrühungen!  
Halten Sie Ihre Hände und andere Körperteile vom Gerät fern.**



#### *Hinweis:*

Wenn Sie einen Vorwahl-taster berühren, aber keinen Ausgabetaster drücken, stellt sich das Gerät nach ein paar Sekunden auf den Ausgangszustand zurück.



Abb. 17

## Einsetzen und Austauschen von Produkt-Packungen

### Eine leere Produkt-Packung erkennen

Wenn Sie ein Getränk auswählen und die dafür benötigte Produkt-Packung leer ist, erfolgt keine Getränkeausgabe. Das Symbol für leere Produkt-Packung wird im Display dargestellt. (Abb. 17)

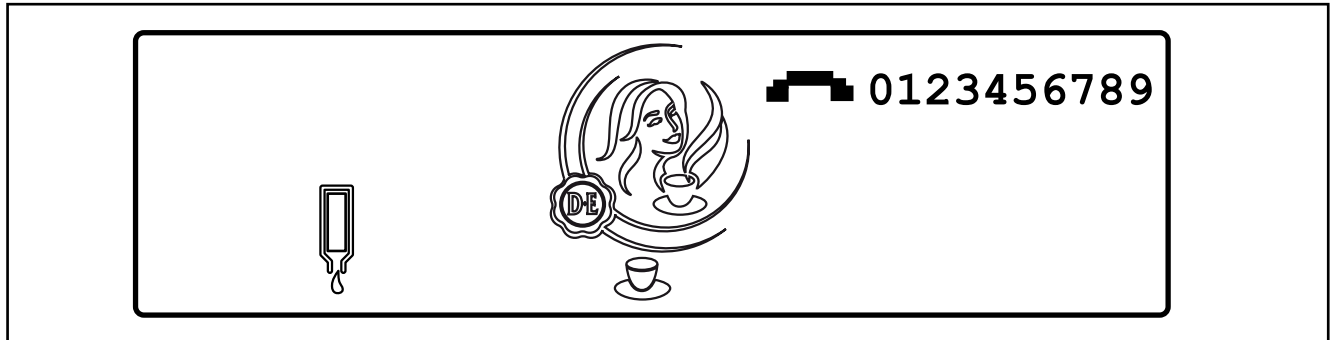
Die Ausgabe von Heiß- oder Kaltwasser ist weiterhin möglich.

Ist im Betreiber-Menü «TELEFON-NUMMER» die Einstellung «TELEFON BETREIBER ANZEIGEN» auf «JA» gesetzt, wird die eingegebene Telefonnummer im Display angezeigt. (Abb. 17)

Der folgende Text läuft in der Meldungszeile:

**PRODUKT LEER**  **123456789**

Rufen Sie bei Bedarf den Betreiber an



#### **Hinweis:**

Sie können über das Betreiber-Menü die Telefonnummern selbst eingeben (siehe „Programmieren des Geräts“).

## I 4 BEDIENUNG DES GERÄTS



Abb. 18



Abb. 19

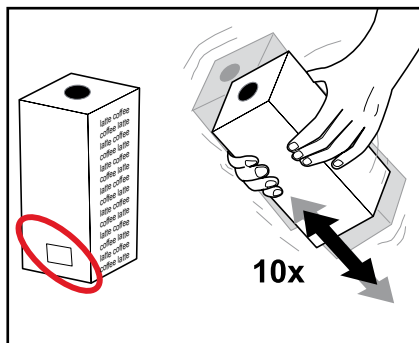

Abb. 20

### Ersetzen einer leeren Produkt-Packung

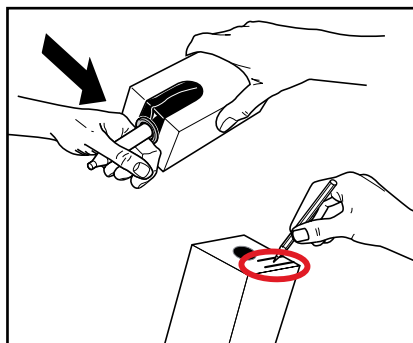

**Achtung:**

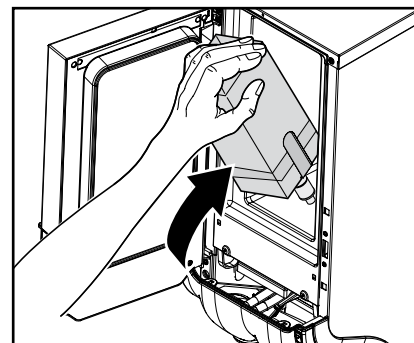
Vor dem Einsetzen einer neuen Produkt-Packung befolgen Sie bitte die Hinweise im Kapitel „Anweisungen für die Lebensmittelsicherheit (HACCP)“.

1. Waschen Sie Ihre Hände bevor Sie die Produkt-Packung anfassen.
2. Nehmen Sie keine gefrorene Produkt-Packung.



**Achtung:**

Lesen Sie die Hinweise auf der Produkt-Packung. Benutzen Sie keine beschädigten Produkt-Packungen. Benutzen Sie keine Produkt-Packung mehr, deren Haltbarkeitsdatum abgelaufen ist. (Abb. 18)

3. Schütteln Sie die Produkt-Packung mindestens 10 x. (Abb. 18)
4. Entfernen Sie die Plastikummhüllung und schreiben Sie das Verbrauchsdatum auf die Produkt-Packung. (Abb. 19)

5. Befolgen Sie die Anweisungen auf der Produkt-Packung, um den Dosierer zu öffnen. (Abb. 19)
6. Öffnen Sie die Gerätetür.
7. Setzen Sie die Produkt-Packung ein. (Abb. 20)
8. Schließen Sie die Gerätetür.
9. Geben Sie ein Testgetränk aus.

## Das Gerät einschalten



### **Achtung:**

Achten Sie darauf, dass das Gerät an die Wasserversorgung angeschlossen ist.

1. Öffnen Sie den Wasserhahn.
2. Stecken Sie den Netzstecker ein

Die Heizung des Kessels und die Kühlung des Kühl-Fachs werden in Betrieb gesetzt. Die Getränkeausgabe bleibt so lange blockiert, bis das Wasser im Kessel die korrekte Temperatur erreicht hat.

Im Display werden ein blinkendes Thermometer und das Symbol für „Ausgabe blockiert“ angezeigt:



### **Hinweis:**

Abhängig vom Gerätetyp des Geräts (siehe „Technische Spezifikationen“) und der Umgebungstemperatur kann das Aufheizen des Kessels 30-120 Minuten dauern. Das Kühlen des Kühlfachs kann 24 Stunden oder länger dauern.



### **Hinweis:**

Wenn das Gerät für längere Zeit ausgestellt war, müssen Datum und Zeit neu eingestellt werden, damit das Gerät und die programmierten Reinigungsintervalle aktiviert werden.

Hat das Wasser die voreingestellte Temperatur erreicht, wird im Display das animierte Symbol, das unten abgebildet ist, angezeigt. Das Gerät ist nun betriebsbereit.



## Das Gerät ausschalten

1. Entnehmen Sie die Produkt-Packungen und lesen Sie das geschriebene Verfalldatum.

- Bewahren Sie die Produkt-Packung in einem Kühlschrank auf, bis Sie das Gerät wieder einschalten.
- Wenn das Verfalldatum abgelaufen ist, dann entsorgen Sie bitte die Produkt-Packung.



### **Warnung:**

**Frieren Sie Produkt-Packungen nicht ein.**

2. Reinigen und spülen Sie das Gerät.
3. Ziehen Sie den Netzstecker aus der Steckdose
4. Schließen Sie den Wasserhahn.

## I 4 BEDIENUNG DES GERÄTS



Abb. 21

### Das Gerät sperren/entsperren

1. Öffnen Sie die Gerätetür. (Abb. 21)
2. Drücken Sie den SCHLOSS/Clear-Error Schalter um die Getränkeausgabe zu blockieren. (Abb. 22)

Im Display erscheint das Symbol für Ausgabe-Sperre:

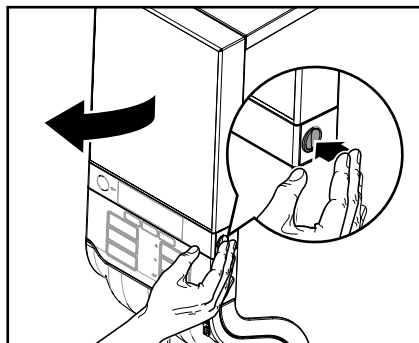

Die Getränkeausgabe wird ausgeschaltet. Die Kühlung des Kühlfachs und die Heizung des Kessels bleiben weiterhin in Betrieb.



Abb. 22

3. Drücken Sie zum Entsperren des Geräts erneut den SCHLOSS/Clear-Error Schalter um die Getränkeausgabe wieder freizugeben. (Abb. 22)



Abb. 23

### Getränkeausgabe im gesperrten Modus (Option)

- Stecken Sie den USB-Schlüssel ‚temporäre Getränkeausgabe‘ in den USB-Anschluss am Gerät. (Abb. 23)

Solange dieser USB-Schlüssel im USB-Anschluss eingesetzt ist, können Getränke ausgegeben werden. Bei Entnahme des Schlüssels wird der gesperrte Modus wieder aktiv, und das Symbol für Sperre wird im Display angezeigt.

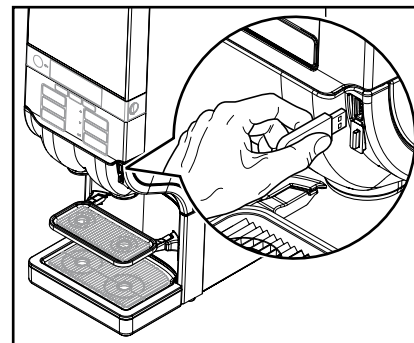
## 5 REINIGUNG DES GERÄTS

### Reinigungsvorgänge

Es wird empfohlen, dass Sie Ihr Gerät regelmäßig reinigen. Es gibt zwei optionale Reinigungsvorgänge:

- ‚Reinigen & Spülen‘ des Kühlfachs und der Getränkeausläufe



#### **Achtung:**

Es wird empfohlen, den Vorgang ‚Reinigen & Spülen‘ einmal pro Woche durchzuführen. Wenn Sie kakaohaltige Getränke ausgeben, ist der Vorgang ‚Reinigen und Spülen‘ verpflichtend.

- ‚Spülen‘ der Getränkeausläufe

### Reinigen & Spülen

Das Gerät verfügt über einen eingebauten Timer, der Sie mindestens einmal pro Woche zum ‚Reinigen & Spülen‘ auffordert.

Nach Ihrem Bedarf kann der Servicetechniker diesen Timer aktivieren oder deaktivieren (nur für Kaffee- oder Tee-Packungen).

Wenn der Timer aktiviert ist:

- können Sie im Betreiber-Menü «REINIGUNGSTAGE» die Wochentage für ‚Reinigen & Spülen‘ oder ‚Spülen‘ selbst an- oder abwählen.

2010 - 06

- können Sie nach Bedarf bis zu sieben Wochentage für einen der Reinigungsvorgänge auswählen.

### Wann ist die Reinigung fällig?

- Sie müssen das Gerät reinigen, wenn im Display angezeigt wird, dass die Reinigung fällig ist.

Das Symbol „REINIGUNG“ erscheint auf dem Display:



### Wann ist die Reinigung überfällig?

Wenn Sie das Gerät nicht innerhalb von 24 Stunden reinigen, wird die Getränkeausgabe blockiert.

Auf dem Display wird dann das Symbol „AUSGABE BLOCKIERT“ angezeigt.



Starten Sie das Reinigungsprogramm





Abb. 24

### Start ‚Clean & Flush‘

1. Drücken Sie zuerst den STOPP-Taster, dann die Entertaste  und halten Sie beide 3-4 Sekunden gleichzeitig gedrückt, um in den Reinigungsmodus zu kommen. (Abb. 24)

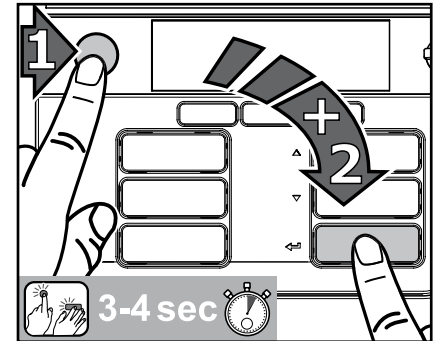
Folgen Sie den Anleitungen auf dem Display:

**BITTE ENTNEHMEN SIE DIE PRODUKT PACKUNG**

2. Öffnen Sie die Gerätetür.
3. Entnehmen Sie die Produkt-Packung.

## I 5 REINIGUNG DES GERÄTS



Abb. 25

Folgende Meldung erscheint im Display:

**BITTE REINIGEN SIE DAS  
INNERE DES KÜHLFACHS UND  
SETZEN SIE DIE PRODUKT  
PACKUNG EIN**

4. Reinigen Sie den Innenbereich des Kühlfachs mit einem sauberen, feuchten Tuch und die Dosieröffnung mit einer Bürste. (Abb. 25)
5. Setzen Sie die Produkt-Packung ein.
6. Schließen Sie die Gerätetür.

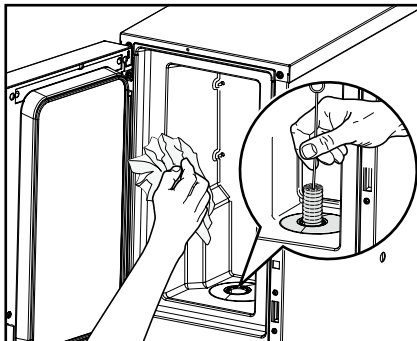

Abb. 26

Folgende Meldung erscheint im Display:

**BITTE ENTFERNEN SIE DEN  
MIX-EINSATZ UND REINIGEN SIE  
DIESEN ODER VERWENDEN SIE  
EIN AUSTAUSCH-KIT**

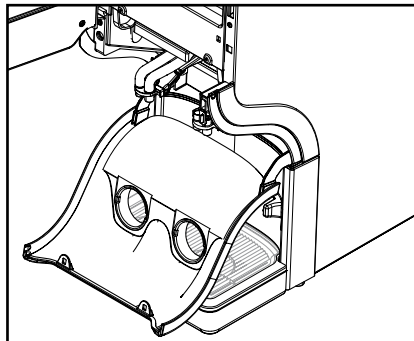

### Hinweis:

Um die Reinigungszeit zu verkürzen, empfehlen wir den Gebrauch eines Austausch-Kits, das aus einem sauberen Mix-Einsatz mit Dichtungsring besteht. Ohne das Austausch-Kit dauert die Reinigung so lange, bis der Mix-Einsatz fertig gereinigt ist.



Abb. 27

7. Reinigen Sie den Mix-Einsatz:
  - a. Entnehmen Sie ggf. die Tassen-trage.
  - b. Ziehen Sie die Auslaufabdeckung nach unten. (Abb. 26)
  - c. Ziehen Sie an der Verriegelung, um die gesamte Mix-Einheit zu lösen. (Abb. 27)

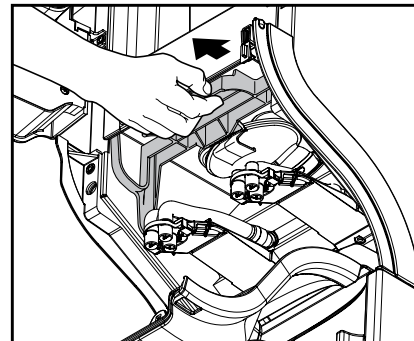

Abb. 28

- d. Drehen Sie den Mix-Einsatz gegen den Uhrzeigersinn, um ihn zu entriegeln, und entfernen Sie ihn zusammen mit dem Dichtungsring. (Abb. 28)

Wenn der Mix-Einsatz aus dem Gerät gelöst wurde, erscheint die folgende Meldung im Display:

**BITTE SETZEN SIE EINEN SAUBEREN MIX-EINSATZ EIN UND SCHLIESSEN SIE DIE KONSOLE BIS SIE EIN BEEP HÖREN.**

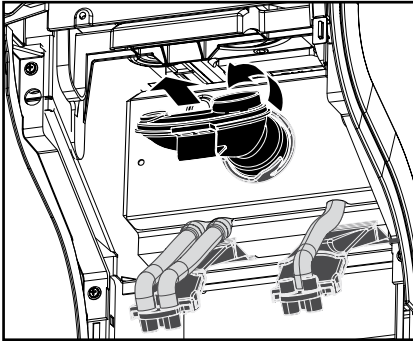

Abb. 29

- e. Reinigen Sie den Mix-Einsatz mit dem Dichtungsring (Abb. 29):
- Entweder in einer Spülmaschine oder
  - Weichen Sie ihn 15 Minuten lang in warmes Wasser mit Reinigungsmittel ein.
- f. Spülen Sie den Mix-Einsatz mit dem Dichtungsring mit klarem Wasser ab und trocknen Sie ihn mit einem sauberen Papiertuch ab.

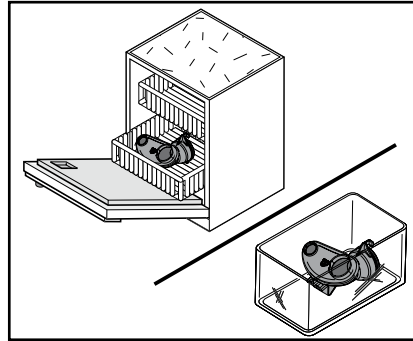

**Achtung:**

Achten Sie darauf, dass der Dichtungsring korrekt in der Rille des Mix-Einsatzes sitzt.



Abb. 30

- g. Setzen Sie den Mix-Einsatz mit dem Dichtungsring wieder ein, und drehen Sie ihn im Uhrzeigersinn bis zum Anschlag. (Abb. 30)
- h. Drücken Sie die Verriegelung nach oben, bis Sie ein Klick-Geräusch hören.
- i. Schließen Sie die Auslaufabdeckung wieder.
- h. Setzen Sie die Tassentrage wieder ein.

## I 5 REINIGUNG DES GERÄTS

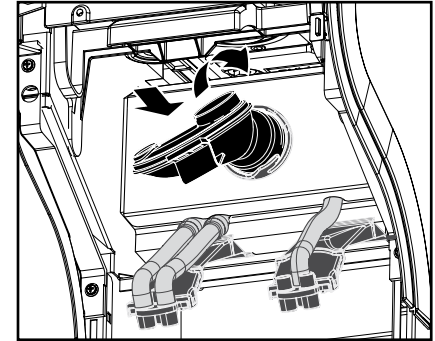

Abb. 31

Folgende Meldung erscheint im Display:

**BITTE POSITIONIEREN SIE DEN AUFFANGBEHÄLTER (MIN. 4L) UND DRÜCKEN SIE ◀ ZUR BE-STÄTIGUNG.**

8. Stellen Sie den Auffangbehälter unter die beiden Produktausläufe, und drücken Sie die Entertaste ◀.

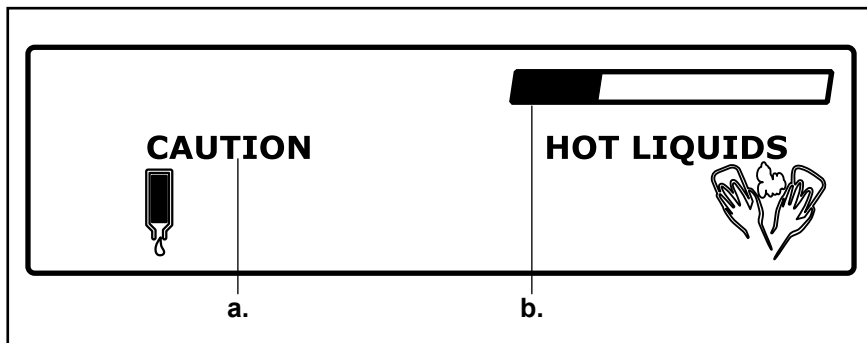

**Warnung:**

**Die vom Gerät ausgegebenen Flüssigkeiten sind heiß! Vermeiden Sie Verbrühungen! Halten Sie Ihre Hände und andere Körperteile vom Gerät fern.**

Folgende Meldung erscheint im Display:

**BITTE DRÜCKEN SIE ◀ UM ZU SPÜLEN.**

9. Drücken Sie die Entertaste ◀, um den Spülvorgang zu starten.

Der Spülvorgang startet. (Abb. 31)

- a. ‚CAUTION‘ Symbol  
b. Zeigt den Fortschritt des Spülvorgangs von links nach rechts.

Nach Beendigung des Spülvorgangs ist das Gerät wieder einsatzbereit.

## Spülen

Je nach Bedarf können Sie im Betreiber-Menü «REINIGUNGSTAGE» optional Wochentage für den Vorgang Spülen einstellen.

In diesem Fall erscheint das Symbol ‚REINIGUNG‘ am eingestellten Wochentag auf dem Display und Sie können den Spülvorgang starten.

Sie können den Vorgang ‚Spülen‘ zu jeder Zeit ausführen.

## Spülvorgang starten

1. Drücken Sie zuerst den STOPP-Taster, dann die Entertaste  und halten Sie beide 3-4 Sekunden gleichzeitig gedrückt, um in den Reinigungsmodus zu kommen.

Folgen Sie den Anleitungen auf dem Display (siehe auch Seite 24):

**BITTE POSITIONIEREN SIE DEN AUFFANGBEHÄLTER (MIN. 4L.). DRÜCKEN SIE  ZUR BESTÄTIGUNG.**

2. Stellen Sie den Auffangbehälter unter die beiden Produktausläufe, und drücken Sie die Entertaste .



*Warnung:*

**Die vom Gerät ausgegebenen Flüssigkeiten sind heiß!  
Vermeiden Sie Verbrühungen!  
Halten Sie Ihre Hände und andere Körperteile vom Gerät fern.**

Folgende Meldung erscheint im Display:

**BITTE DRÜCKEN SIE  UM ZU SPÜLEN.**

3. Drücken Sie die Entertaste , um den Spülvorgang zu starten.

## I 5 REINIGUNG DES GERÄTS



Abb. 32

### Manuelle tägliche Reinigung der äußeren Geräteteile

1. Öffnen Sie die Gerätetür und drücken Sie den SCHLOSS/Clear-Error-Schalter um die Getränkeausgabe zu sperren.

**Hinweis:** Dadurch vermeiden Sie die versehentliche Ausgabe von heißen Getränken, solange Sie die äußeren Geräteteile reinigen.

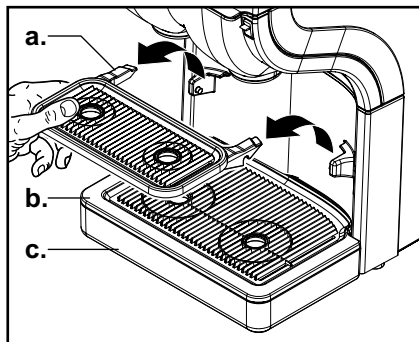
2. Entnehmen Sie die Tassentrage (a.), das Tropfgitter (b.) und die Tropfschale (c.). (Abb. 32)



Abb. 33

3. Leeren Sie die Tropfschale.

**Hinweis:** Überprüfen und leeren Sie die Tropfschale regelmäßig.

4. Reinigen Sie die äußeren Geräteteile mit einem feuchten, sauberen Tuch und spülen Sie mit klarem Wasser nach.
5. Setzen Sie Tassentrage, Tropfgitter und Tropfschale wieder ein.
6. Wischen Sie die Außenseite des Geräts mit einem feuchten und sauberen Tuch ab. (Abb. 33)

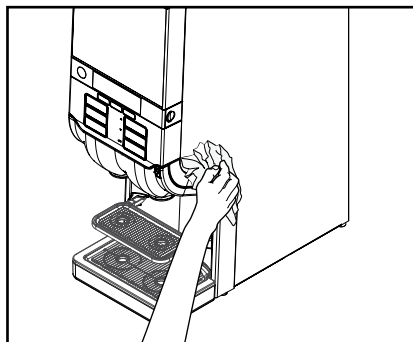
**Hinweis:** Die Reinigung kann auch im Geschirrspüler erfolgen.

**Hinweis:** Beachten Sie die Sicherheitshinweise und Bedienungsanweisungen auf der Verpackung des Reinigungsmittels.

## 6 PROGRAMMIERUNG DES GERÄTS



Abb. 34

### Starten des Betreibermodus

- Stecken Sie den mitgelieferten USB-Schlüssel in den USB-Anschluss am Gerät. (Abb. 34)

Sie gelangen sofort in den Betreibermodus, der eine Reihe von Funktionen bietet.

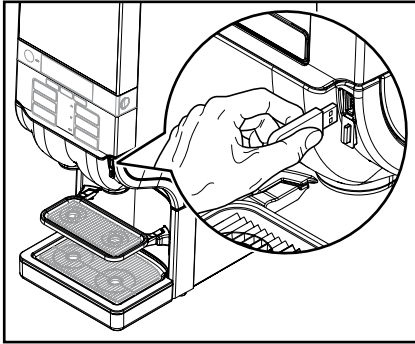

Abb. 35

### Bedienung im Betreibermodus:

(Abb. 35)

- a. Display**
- b. Drei Vorwahl-Taster**
- c. Pfeiltaste „Aufwärts“ ▲ -**  
in einer Liste aufwärts navigieren  
**oder** Erhöhen von Eingabewerten
- d. Pfeiltaste „Abwärts“ ▼ -**  
in einer Liste aufwärts navigieren  
**oder** Verringern von Eingabewerten
- e. Entertaste ◀ -**  
eine Eingabe aktivieren oder bestätigen
- f. STOPP-Taster -**  
zurück navigieren **oder** 2 Sekunden lang drücken, um das Startmenü aufzurufen.

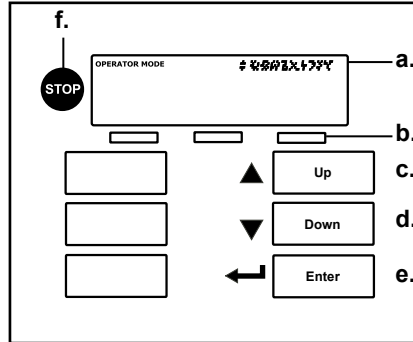
## I 6 PROGRAMMIERUNG DES GERÄTS



Abb. 36

### Menüführung

Für den Betreiber stehen sieben Menüs zur Verfügung (Abb. 36):

- **ZÄHLER** - Zählerstände auslesen
- **VOLUMEN** - verändern der Portionsgrößen
- **STÄRKE** - verändern der Getränkestärke
- **DATE / TIME** - Datum und Uhrzeit einstellen
- **REINIGUNGSTAGE** - Wochentage für Reinigungs- und Spülvorgänge einstellen



Abb. 37

- **ECO EINSTELLUNGEN** - Energieverbrauch optimieren
- **TELEFONNUMMER** - Anzeigen/ Ausblenden und Einstellen von Telefonnummern für Betreiber/ Service.

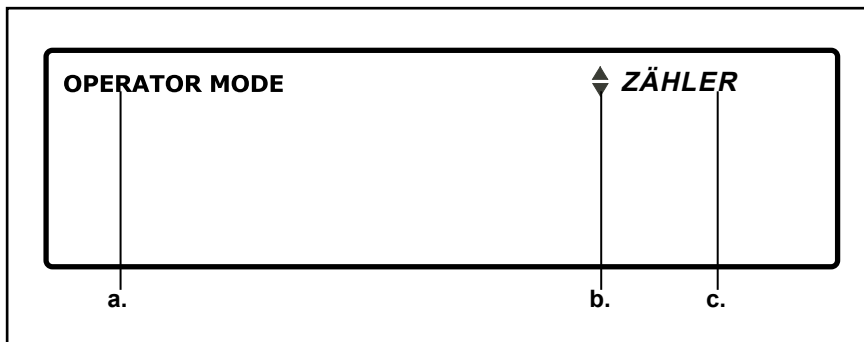

#### Hinweis:

Einige Funktionen sind möglicherweise von Ihrem Service-Techniker deaktiviert worden. Sprechen Sie mit Ihrem Cafitesse-System-Händler, wenn Sie eine Änderung wünschen.

Bei Eintritt in den Betreibermodus wird zuerst das Hauptmenü «ZÄHLER» in der Meldungszeile angezeigt. (Abb. 37)

- Betreibermodus ist aktiv.
- Die Pfeiltasten ▼▲ können benutzt werden, um die anderen Menüs in der Liste anzuzeigen.
- Anzeige des aktiven Menüs. Rufen Sie ein Menü durch Drücken der Entertaste ◀ auf.

Wenn Sie ein Menü aufgerufen haben, zeigen Meldungen auf dem Display die nächsten Schritte an.



#### Hinweis:

Sollten die Texte zu lang sein, laufen sie von links nach rechts durch die Meldungszeile.





Abb. 38

### Zählerstände

Im «ZÄHLER»-Menü haben Sie die verschiedenen Möglichkeiten, die Getränkeähler auszulesen, z.B.:

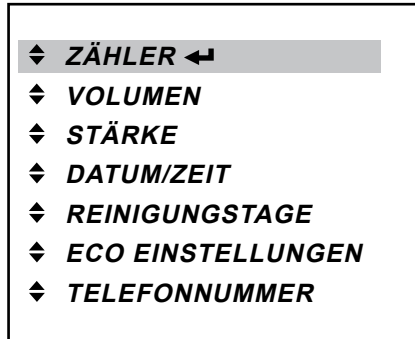
- Gesamtsumme aller Getränke
- Summe pro Getränketaster
- Teilsumme „VOLUMEN“ und „KALT“ pro Getränketaster
- Summe aller kalten oder heißen Getränke.

### Gesamtsumme aller Getränke

- Aktivieren Sie im Betreibermodus das Menü «ZÄHLER» und drücken Sie die Entertaste , um es aufzurufen. (Abb. 38)

Auf dem Display steht die Gesamtsumme aller ausgegebenen Getränke:

**GETRÄNKE TOTAL**  
**1234567**

abwechselnd mit der Meldung

**WÄHLE GETRÄNK**

Für detailliertere Zählerstände können Sie:

- einen Getränketaster, z.B. ‚Kaffee‘ drücken, um den Zählerstand für diesen Getränketaster anzuzeigen.
- einen Vorwahltaster, z.B. „VOLUMEN“ drücken, um die Zählerstände aller kleinen, mittleren oder großen Getränke anzuzeigen.

### Summe pro Getränketaster

- Drücken Sie einen Getränketaster im «ZÄHLER»-Menü, z.B. ‚Kaffee‘.

Die Anzahl der ausgegebenen Getränke für den gewählten Getränketaster, z.B. ‚Kaffee‘, erscheint auf dem Display.

**KAFFEE**  
**543210**

Sie haben jetzt die Möglichkeiten:

- den STOPP Taster zu drücken, um zurück in die höhere Ebene des «ZÄHLER»-Menüs zu gelangen.
- einen anderen Getränketaster zu drücken, um den Zählerstand für den entsprechenden Taster anzuzeigen.
- einen Vorwahl-Taster „VOLUMEN“ oder „KALT“ (Option) zu drücken, um Unterzählerstände anzuzeigen, z.B. die Anzahl der großen Portionen.

## I 6 PROGRAMMIERUNG DES GERÄTS

### Teilsomme „VOLUMEN“ und „KALT“ pro Getränketaster

1. Drücken Sie einen Getränketaster im «ZÄHLER»-Menü, z.B. ‚Kaffee‘.

Die Anzahl der ausgegebenen Getränke für den gewählten Getränketaster, z.B. ‚Kaffee‘, erscheint auf dem Display:



2. Drücken Sie den Vorwahl-Taster „VOLUMEN“

Das Tassensymbol und der Zählerstand für die ‚kleinen‘ Portionen des Getränks, z.B. ‚kleiner Kaffee‘ erscheinen auf dem Display:

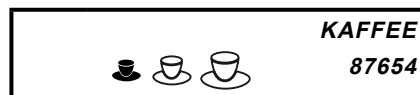

-  **Hinweis:** Wenn Sie weiterhin den Vorwahl-Taster „VOLUMEN“ drücken, zeigt das Display im Wechsel die Zählerstände für mittlere, große, gesamte und kleine Getränke an.

3. Drücken Sie den Vorwahl-Taster „KALT“ (nur wenn die Option ‚kalte Getränke‘ installiert ist)

Das „KALT“-Symbol und der Zählerstand für die ‚kalte, kleine‘ Portionen des Getränks, z.B. ‚gekühlter, kleiner Kaffee‘, werden auf dem Display angezeigt:



-  **Hinweis:** Wenn Sie weiterhin den Vorwahl-Taster „KALT“ drücken, zeigt das Display im Wechsel die Zählerstände für heiße, gesamte und kalte Getränke, kombiniert mit der entsprechenden Volumenvorwahl an.

Oder Sie haben die Möglichkeit:

- den STOPP-Taster zu drücken, um zurück in die höhere Ebene des «ZÄHLER»-Menüs zu gelangen.
- einen anderen Getränketaster zu drücken, um den Zählerstand für den entsprechenden Taster anzuzeigen.

### Summe der heißen und kalten Getränke (nur wenn die Option ‚kalte Getränke‘ installiert ist)

1. Drücken Sie den Vorwahl-Taster „KALT“ im «ZÄHLER»-Menü.

Das „KALT“-Symbol und der Zählerstand für die Summe aller kalten Getränke erscheinen auf dem Display:



2. Drücken Sie nochmals den Vorwahl-Taster „KALT“

Das „HEIß“-Symbol und der Zählerstand für die Summe aller heißen Getränke erscheinen auf dem Display:



3. Drücken Sie nochmals den Vorwahl-Taster „KALT“ um zu der Gesamtzählerstand für alle Getränke zurückzukehren.



Abb. 39

### Ändern von Portionsgrößen

Im Menü «VOLUMEN» können Sie die Portionsgrößen aller verfügbaren Getränke gleichzeitig um bis zu 10 % erhöhen oder verringern.

1. Drücken Sie die Entertaste ◀, um das Menü «VOLUMEN» aufzurufen. (Abb. 39)

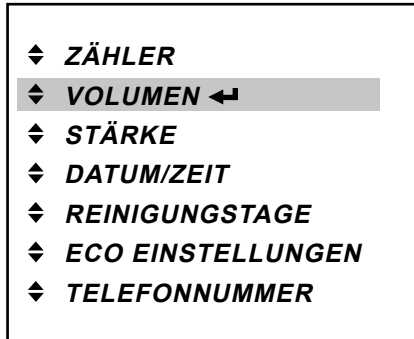
Die folgende Meldung erscheint auf dem Display:

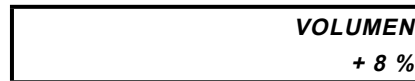

2. Erhöhen ▲ oder verringern ▼ Sie die Portionsgröße mit den Pfeiltasten.
3. Bestätigen Sie den gewünschten Wert mit der Entertaste ◀. Die neue Portionsgröße wird sofort übernommen.



#### Hinweis:

Wenn Sie die Portionsgrößen der Getränke erneut ändern möchten, drücken Sie die Entertaste ◀ und dann Erhöhen ▲ oder Verringern ▼.



Abb. 40

### Ändern der Getränkestärke

Im Menü «STÄRKE» können Sie die Getränkestärke für alle verfügbaren Getränke gleichzeitig um bis zu 10 % erhöhen oder verringern.

1. Drücken Sie die Entertaste **↵**, um das Menü «STÄRKE» aufzurufen. (Abb. 40)

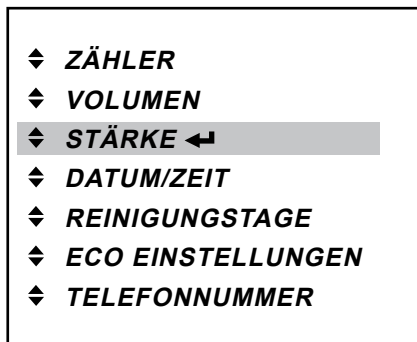
Die folgende Meldung erscheint auf dem Display:



2. Erhöhen **▲** oder verringern **▼** Sie die Getränkestärke mit den Pfeiltasten.
3. Bestätigen Sie den gewünschten Wert mit der Entertaste **↵**. Die neue Getränkestärke wird sofort übernommen.



#### *Hinweis:*

Wenn Sie die Getränkestärke erneut ändern möchten, drücken Sie die Entertaste **↵** und dann Erhöhen **▲** oder Verringern **▼**.

- ◆ ZÄHLER
- ◆ VOLUMEN
- ◆ STÄRKE
- ◆ **DATUM/ZEIT** ◀
- ◆ REINIGUNGSTAGE
- ◆ ECO EINSTELLUNGEN
- ◆ TELEFONNUMMER

Abb. 41

### Einstellen von Datum und Zeit

Im Menü «DATUM / ZEIT» können Sie das Datum mit Monat/Tag/Jahr und Uhrzeit einstellen. (Die Zeiteinstellung muss beispielsweise am Anfang und am Ende der Sommerzeitumstellung angepasst werden).

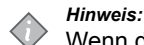

#### Hinweis:

Wenn das Gerät für längere Zeit ausgestellt war, müssen Datum und Zeit neu eingestellt werden, damit das Gerät und die programmierten Reinigungsintervalle aktiviert werden.

1. Drücken Sie die Entertaste ◀, um das Menü «DATUM/ZEIT» aufzurufen. (Abb. 41)

Die Einstellungen für Datum und Uhrzeit werden im Display angezeigt. Die Option ‚MONAT‘ ist aktiv und blinkt:



2. Wählen Sie mit den Pfeiltasten ▼▲ den korrekten Monat (JAN - DEZ).
3. Bestätigen Sie mit der Entertaste ◀.

Die Option ‚MONAT‘ leuchtet konstant, und die Option ‚TAG‘ blinkt:



4. Wählen Sie mit den Pfeiltasten ▼▲ den korrekten Tag (1 - 31).
5. Bestätigen Sie mit der Entertaste ◀.

Die Option ‚TAG‘ leuchtet konstant, und die Option ‚JAHR‘ blinkt:

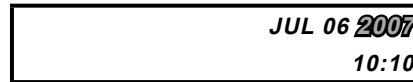

6. Wählen Sie mit den Pfeiltasten ▼▲ das korrekte Jahr.
7. Bestätigen Sie mit der Entertaste ◀.

Die Option ‚JAHR‘ leuchtet konstant, und die Option ‚STUNDEN‘ blinkt:



8. Wählen Sie mit den Pfeiltasten ▼▲ die korrekte Uhrzeit - Stunde.
9. Bestätigen Sie mit der Entertaste ◀.

Die Option ‚STUNDEN‘ leuchtet konstant, und die Option ‚MINUTEN‘ blinkt:



10. Wählen Sie mit den Pfeiltasten ▼▲ die korrekte Uhrzeit - Minute.
11. Bestätigen Sie mit der Entertaste ◀.

Nach kurzer Zeit werden die neuen Einstellungen für Datum und Uhrzeit konstant im Display angezeigt:

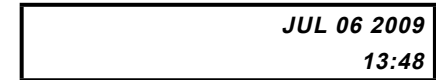



Abb. 42

### Einstellen von Reinigungstagen

Es wird empfohlen, das Gerät mindestens 1 x pro Woche zu reinigen. Im Menü «REINIGUNGSTAGE» können Sie einstellen, an welchen Wochentagen Sie das Gerät reinigen, bzw. spülen möchten.

Im Menü «REINIGUNGSTAGE» sind insgesamt 2 Untermenüs mit den Pfeiltasten ▼▲ auswählbar:

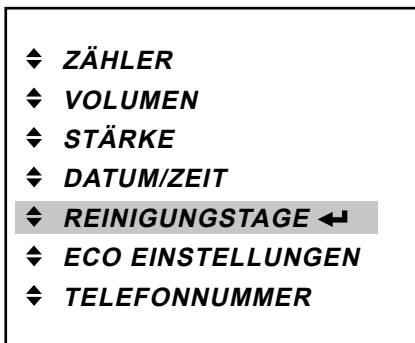
- «REINIGEN»
- «SPÜLEN»
- Drücken Sie die Entertaste ◀ um das Menü «REINIGUNGS-TAGE» aufzurufen. (Abb. 42)

### Einstellung der Tag(e) für „REINIGEN“

1. Wählen Sie mit den Pfeiltasten ▼▲ das Untermenü «REINIGEN».

Auf dem Display wird das Statussymbol □ unter dem derzeit aktiven Wochentag für Reinigung angezeigt. Die Voreinstellung Montag ist aktiv, falls Sie nicht einen anderen Wochentag für die Reinigung ausgewählt haben.

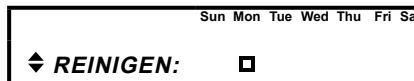

2. Drücken Sie die Entertaste ◀ um das Untermenü «REINIGEN» aufzurufen.

Das Cursor Symbol — wird angezeigt, es befindet sich unter ‚Sun‘ (Sonntag):

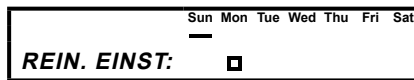

3. Wählen Sie die Pfeiltasten ▼▲ und navigieren Sie mit dem Cursor Symbol zu dem Wochentag, an dem „Reinigen“ stattfinden soll.
4. Drücken Sie die Entertaste ◀ um den gewählten Tag für „Reinigen“ zu bestätigen.

Das Reinigungssymbol □ wird jetzt unter dem ausgewählten Tag angezeigt.



**Hinweis:**

Es können der Reihe nach mehrere Reingungstage eingestellt werden.



5. Wählen Sie auf Wunsch einen anderen Wochentag und wiederholen Sie die Schritte 3. und 4.



**Hinweis:**

Die Einstellung der Wochentage für die Reinigung ist optional. Sie können einen ausgewählten Reingungstag wieder deaktivieren, indem Sie mit dem Cursor Symbol — zu dem entsprechenden Wochentag navigieren und erneut die Entertaste ◀ drücken.



**Hinweis:**

Sie können alle Wochentage für die Reinigung deaktivieren, wenn Sie Ihr Gerät mit Produktpackungen für Kaffee oder Tee betreiben.

Die Durchführung des Reinigungsvorgangs ist einmal pro Woche verpflichtend, wenn Sie kakaohaltige Getränke ausgeben.



**Hinweis:**

Ist die Reinigung verpflichtend, wird die Grundeinstellung ‚Montag‘ aktiv, wenn Sie das Menü ohne weitere Einstellung verlassen.

**Einstellung der Tag(e) für „SPÜLEN“**

1. Wählen Sie mit den Pfeiltasten ▼▲ das Untermenü «SPÜLEN».

Auf dem Display wird das Statussymbol  unter dem derzeit aktiven Wochentag für den Spülvorgang angezeigt. Die Voreinstellung Montag ist aktiv, falls Sie nicht einen anderen Wochentag für den Spülvorgang ausgewählt haben.

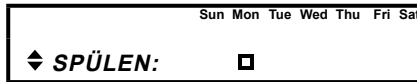

2. Drücken Sie die Entertaste ◀ um das Untermenü «SPÜLEN» aufzurufen.

Das Cursor Symbol — wird angezeigt, es befindet sich unter ‚Sun‘ (Sonntag):

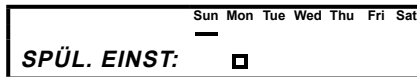

3. Wählen Sie die Pfeiltasten ▼▲ und navigieren Sie mit dem Cursor Symbol zu dem Wochentag, an dem „Spülen“ stattfinden soll.
4. Drücken Sie die Entertaste ◀ um den gewählten Tag für „Spülen“ zu bestätigen.

Das Statussymbol  wird jetzt unter dem ausgewählten Tag angezeigt.

**Hinweis:**

Es können der Reihe nach mehrere Tage für „Spülen“ eingestellt werden.

5. Wählen Sie auf Wunsch einen anderen Wochentag und wiederholen Sie die Schritte 3. und 4.

**Hinweis:**

Die Einstellung der Wochentage für den Spülvorgang ist optional. Sie können einen ausgewählten Tag für „Spülen“ wieder deaktivieren, indem Sie mit dem Cursor Symbol — zu dem entsprechenden Wochentag navigieren und erneut die Entertaste ◀ drücken.



Abb. 43

### ECO Einstellungen

Im Menü «ECO EINSTELLUNGEN» können Sie den Energieverbrauch Ihres Geräts optimieren. Sie können die Temperatur des Kessels herabsetzen. Diese Einstellungen werden nur dann aktiviert, wenn das Gerät nicht genutzt wird (z.B. über Nacht). Im Menü «ECO EINSTELLUNGEN» können Sie vier Untermenüs mit den Pfeiltasten ▼▲ anwählen:

- «ECO EIN/AUS»
- «ECO START»
- «ECO ENDE»
- «ECO TEMPERATUR»

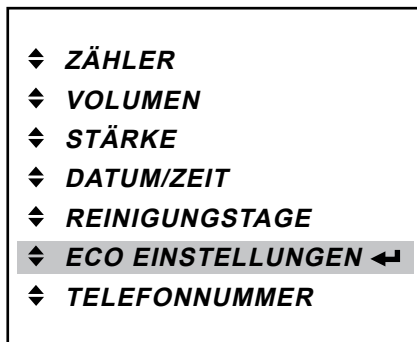
- Drücken Sie die Entertaste ◀, um das Menü «ECO EINSTELLUNGEN» aufzurufen. (Abb. 43)

#### Ein- und ausschalten des Energiespar-Modus (ECO)

Der Status „EIN/AUS“ wird auf dem Display angezeigt, z.B.:

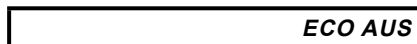

1. Drücken Sie die Entertaste ◀ um das Untermenü «ECO EIN/AUS» aufzurufen.

Der Status „EIN/AUS“ auf der Anzeige blinkt:

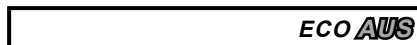

2. Wählen Sie mit den Pfeiltasten ▼▲ die Option „EIN“ oder „AUS“ aus.
3. Drücken Sie die Entertaste ◀ um den gewünschten Status auszuwählen.

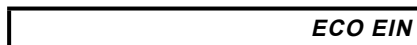

4. Drücken Sie den STOPP-Taster um zum Hauptmenü zurückzukehren.

#### Einstellung der ECO START Zeit (Status: „ECO EIN“)

1. Wählen Sie mit den Pfeiltasten ▼▲ das Untermenü «ECO START» aus.

Die „ECO START“ Zeit wird auf dem Display angezeigt

2. Drücken Sie die Entertaste ◀, um das Untermenü «ECO START» aufzurufen.

Die Option ‚Stunde‘ blinkt und ist aktiv:



3. Stellen Sie mit den Pfeiltasten ▼▲ die gewünschte Zeit (Stunden) ein.
4. Drücken Sie zur Bestätigung die Entertaste ◀.

Die Option ‚Minuten‘ blinkt und ist aktiv:



5. Stellen Sie mit den Pfeiltasten ▼▲ die gewünschte Zeit (Minuten) ein.
6. Drücken Sie zur Bestätigung die Entertaste ◀.

Die neue Zeit wird konstant angezeigt.

- Drücken Sie wieder die Entertaste ◀ wenn Sie die Einstellung wiederholen möchten.

### Einstellung der ECO ENDE Zeit (Status: «ECO EIN»)

1. Wählen Sie mit den Pfeiltasten ▼▲ das Untermenü «ECO ENDE» aus. Die ECO ENDE Zeit wird auf dem Display angezeigt
2. Drücken Sie die Entertaste ◀, um das Untermenü «ECO ENDE» aufzurufen.  
Die Option ‚Stunde‘ blinkt und ist aktiv:

**ECO ENDE**  
**05:55**

3. Stellen Sie mit den Pfeiltasten ▼▲ die gewünschte Zeit (Stunden) ein.
  4. Drücken Sie zur Bestätigung die Entertaste ◀.
- Die Option „Minuten“ blinkt und ist aktiv:

**ECO ENDE**  
**06:55**

5. Stellen Sie mit den Pfeiltasten ▼▲ die gewünschte Zeit (Minuten) ein.
  6. Drücken Sie zur Bestätigung die Entertaste ◀.
- Die neue Zeit wird konstant angezeigt.
- Drücken Sie wieder die Entertaste ◀ wenn Sie die Einstellung wiederholen möchten.

### Einstellung der ECO Temperatur (Status: «ECO EIN»)

1. Wählen Sie mit den Pfeiltasten ▼▲ das Untermenü «ECO TEMP» aus. Die ECO TEMPERATUR wird auf dem Display angezeigt

**ECO TEMPERATUR**  
**63 °C / 145 °F**

2. Drücken Sie die Entertaste ◀ um das Untermenü «ECO TEMP» aufzurufen.

Die Temperatureinstellung wird auf den Display angezeigt und blinkt:

**ECO TEMPERATUR**  
**63 °C / 145 °F**

3. Wählen Sie mit den Pfeil-Tasten ▼▲ die gewünschte Temperatur aus.
4. Bestätigen Sie mit der Entertaste ◀.

Die neue Temperatur wird konstant auf dem Display angezeigt, z.B.:

**ECO TEMPERATUR**  
**75 °C / 167 °F**

- Drücken Sie wieder die Entertaste ◀ wenn Sie die Einstellung wiederholen möchten.



#### Hinweis:

Wenn der Energiesparmodus aktiv ist, zeigt das Display «ECO» an.

**ECO**

## I 6 PROGRAMMIERUNG DES GERÄTS



Abb. 44

### Einstellen der Telefonnummern

Im Menü «TELEFONNUMMER» können Sie die Telefonnummern des Betreibers und des Service eingeben.

Sie können außerdem wählen, ob die Nummern auf dem Display angezeigt werden sollen. Wenn Sie dies ausgewählt haben, werden die Telefonnummern angezeigt, sobald z.B.

- die Reinigung erforderlich ist
- die Produkt-Packung leer ist
- weitere Fehler auftreten.

Im Menü «TELEFONNUMMERN» können Sie mit den Pfeiltasten ▼▲ vier Untermenüs anwählen:

- «TELEFON BETREIBER ANZEIGEN»
  - «TELEFON SERVICE ANZEIGEN»
  - «TELEFON BETREIBER»
  - «TELEFON SERVICE»
- Drücken Sie die Entertaste ↵ um das Menü «TELEFONNUMMER» aufzurufen. (Abb. 44)

Der Status „TELEFON BETREIBER“ wird auf dem Display angezeigt:

**TELEFON BETREIBER: 0323457**

### Aktivieren und Deaktivieren der Betreiber-Telefonnummer

1. Wählen Sie mit den Pfeil-Tasten ▼▲ das Untermenü «TELEFON BETREIBER ANZEIGEN».
2. Drücken Sie die Entertaste ↵ um das Untermenü aufzurufen.

Im Display werden die Einstellungen für „J“ (Ja) oder „N“ (Nein) angezeigt. „J“ oder „N“ sind aktiv und blinken:

**TELEFON BETREIBER ANZ : N**

3. Wählen Sie mit den Pfeiltasten ▼▲ „J“, um die Anzeige der Telefonnummer zu ermöglichen oder „N“ um die Nummernanzeige zu deaktivieren.
4. Bestätigen Sie mit der Entertaste ↵.

Die neue Einstellung wird nun konstant auf dem Display angezeigt, z.B.

**TELEFON BETREIBER ANZ : J**

- Drücken Sie nochmals die Entertaste ↵, wenn Sie die Einstellung wiederholen möchten.

### Aktivieren und Deaktivieren der Service-Telefonnummer

1. Wählen Sie mit den Pfeil-Tasten ▼▲ das Untermenü «TELEFON SERVICE ANZEIGEN».
2. Drücken Sie die Entertaste ◀ um das Untermenü aufzurufen.

Im Display werden die Einstellungen für „J“ (Ja) oder „N“ (Nein) angezeigt. „J“ oder „N“ sind aktiv und blinken:

**TELEFON SERVICE ANZ : N**

3. Wählen Sie mit den Pfeiltasten ▼▲ „J“, um die Anzeige der Telefonnummer zu ermöglichen oder „N“ um die Nummernanzeige zu deaktivieren.
4. Bestätigen Sie mit der Entertaste ◀.

Die neue Einstellung wird nun konstant auf dem Display angezeigt, z.B.

**TELEFON SERVICE ANZ : J**

- Drücken Sie nochmals die Entertaste ◀, wenn Sie die Einstellung wiederholen möchten.

### Eingeben der Betreiber-Nummer

1. Wählen Sie mit den Pfeil-Tasten ▼▲ das Untermenü «TELEFON BETREIBER».
2. Drücken Sie die Entertaste ◀ um das Untermenü aufzurufen.

Auf dem Display wird die Betreiber-Telefonnummer angezeigt. Die erste Stelle ist aktiv und blinkt:

**B: 0301234567**



*Hinweis:*

„B“ = Betreiber, „S“ = Service

3. Geben Sie die erste Zahl mit den Pfeiltasten ▼▲ ein.
4. Bestätigen Sie mit der Entertaste ◀.

Die erste Zahl wird konstant angezeigt, die zweite Stelle ist aktiv und blinkt:

**B: 501234567**

5. Wiederholen Sie die Schritte 3. und 4. bis Sie die letzte Stelle der Telefonnummer eingegeben haben.
  6. Bestätigen Sie die Telefonnummer mit der Entertaste ◀.
- Drücken Sie nochmals die Entertaste ◀, wenn Sie die Einstellung wiederholen möchten.

### Eingeben der Service-Nummer

1. Wählen Sie mit den Pfeil-Tasten ▼▲ das Untermenü «TELEFON SERVICE».
2. Drücken Sie die Entertaste ◀ um das Untermenü aufzurufen.

Auf dem Display wird die Service-Telefonnummer angezeigt. Die erste Stelle ist aktiv und blinkt:

**S: 318051234567**



*Hinweis:*

„B“ = Betreiber, „S“ = Service







3. Geben Sie die erste Zahl mit den Pfeiltasten ▼▲ ein.
4. Bestätigen Sie mit der Entertaste ◀.





Die erste Zahl wird konstant angezeigt, die zweite Stelle ist aktiv und blinkt:

**S: 018051234567**



5. Wiederholen Sie die Schritte 3. und 4. bis Sie die letzte Stelle der Telefonnummer eingegeben haben.
  6. Bestätigen Sie die Telefonnummer mit der Entertaste ◀.
- Drücken Sie nochmals die Entertaste ◀, wenn Sie die Einstellung wiederholen möchten.

## 7 DISPLAY-MELDUNGEN UND FEHLERBEHEBUNG

Display-Meldungen	Grund	Behebung
 0123456789 	<p>Die Produkt-Packung ist:</p> <ul style="list-style-type: none"> <li>• leer</li> <li>• nicht korrekt eingesetzt</li> <li>• nicht vorhanden</li> </ul>	<p>Rufen Sie den Betreiber an, wenn dessen Telefonnummer auf dem Display angezeigt wird.</p> <ul style="list-style-type: none"> <li>• Ersetzen Sie die leere Produkt-Packung, siehe S. 18.</li> <li>• Überprüfen Sie, ob die Produkt-Packung korrekt eingesetzt ist, siehe S. 18.</li> <li>• Setzen Sie eine Produkt-Packung ein.</li> </ul>
	<p>Die Getränkeausgabe ist blockiert, da das Gerät nicht rechtzeitig gereinigt worden ist.</p>	<p>Führen Sie sofort das Reinigungsprogramm durch, siehe S. 22</p>
  <b>BITTE WARTEN KESSEL HEIZT AUF</b>	<p>Das Wasser im Kessel hat noch nicht die vorgesehene Temperatur im Kessel erreicht.</p>	<p>Die Getränkeausgabe des Geräts ist blockiert bis die Wassertemperatur den korrekten Wert erreicht hat.</p>
 	<p>Die Getränkeausgabe ist blockiert, da der SCHLOSS/Clear-Error-Schalter des Geräts gedrückt worden ist.</p>	<ul style="list-style-type: none"> <li>• Drücken Sie nochmals den SCHLOSS/Clear-Error-Schalter, um das Gerät zu entsperren, siehe S. 21</li> <li>• Setzen Sie den USB-Schlüssel in den USB-Anschluss des Geräts ein, um die Getränkeausgabe vorübergehend zu ermöglichen, siehe S. 21</li> </ul>

Display-Meldungen	Grund	Behebung
 	Das Gerät muss gereinigt werden.	<ul style="list-style-type: none"> <li>• Rufen Sie den Betreiber an, wenn dessen Telefonnummer auf dem Display angezeigt wird.</li> <li>• Führen Sie am gleichen Tag das Reinigungsprogramm durch, siehe S. 22</li> </ul>
 <b>ECO</b>	Die Getränkeausgabe ist blockiert, weil der Energiespar-Modus des Geräts aktiv ist.	<ul style="list-style-type: none"> <li>• Drücken Sie einen Getränketaster. Der Kessel heizt auf und das Getränk wird ausgegeben, sobald das Wasser die korrekte Temperatur erreicht hat. Der Energiespar-Modus wird 10 Minuten nachdem das Wasser aufgeheizt wurde oder nachdem das letzte Getränk ausgegeben wurde wieder aktiv.</li> <li>• Wenn Sie eine Zeit für das Ende des Energiespar-Modus eingegeben haben, endet dieser automatisch, siehe S. 36.</li> </ul>
	Der Wasserfilter des Geräts muss ersetzt werden	Ersetzen Sie den Wasserfilter.

## I 7 DISPLAY MELDUNGEN UND FEHLERBEHEBUNG

Display-Meldungen	Grund	Behebung
 0123456789 <i>Err 19</i>	Fehler Wassersystem:	<p>Überprüfen Sie, ob die Wasserleitung zum Gerät blockiert ist, öffnen Sie den Wasserhahn vollständig.</p> <p>Drücken Sie den SCHLOSS/Clear-Error-Schalter.</p> <p>Kontaktieren Sie Ihre Service-Organisation, wenn der Fehler weiterhin angezeigt wird.</p>
 0123456789 <i>Err 30</i>	Fehler Kühlung:	<p>Überprüfen Sie die Lüftung und die Umgebungstemperatur an Ihrem Gerät. Reinigen Sie das Kondensatorgitter, wenn nötig.</p> <p>Drücken Sie den SCHLOSS/Clear-Error-Schalter.</p> <p>Kontaktieren Sie Ihre Service-Organisation, wenn der Fehler weiterhin angezeigt wird.</p>
Wasser leckt aus dem Heißwasserauslauf oder einem Produktauslauf	Kalkpartikel blockieren das entsprechende Auslaufventil, es schließt nicht komplett.	Führen Sie den Reinigungsvorgang ‚Spülen‘ durch. Kontaktieren Sie Ihre Service-Organisation, wenn das Problem weiterhin besteht.
Das Gerät reagiert nicht auf das Drücken eines Tasters.	Die Gerätesoftware hat sich aufgehängt.	<p>Setzen Sie das Gerät zurück:</p> <p>Ziehen Sie den Netzstecker und stecken Sie ihn nach 5 Sekunden wieder ein.</p> <p>Kontaktieren Sie Ihre Service-Organisation, wenn das Problem weiterhin besteht.</p>

## 8 TECHNISCHE SPEZIFIKATIONEN

<b>Technische Spezifikationen</b>	<b>Cafitesse 120</b>
Geräteversionen	Standard Version heiÙe Getranke - Ausgabe in Tassen und Kannen Café Cool Version heiÙe und kalte Getranke - Ausgabe in Tassen und Kannen
Dimensionen	
	Hohe 850 mm / 33,5 in
	Breite 260 mm / 10,2 in
	Tiefe 522 mm / 20,6 in
Gewicht	
	leer 34,0 kg / 75,0 lbs
	befullt 45,0 kg / 99,2 lbs
Maximale Hohe fur Tassen und Kannen	Tassen: 117 mm (4,6 in) auf der Tassentrage Kannen: 210 mm (8,3 in) mit hochgeschwenkter Tassentrage Kannen: 260 mm (10,2 in) ohne Tropfschale Pumpisolierkannen: 33 cm (13,4 in) unter Verwendung der Option ‚KannenfuÙ‘
Produktkapazitat	1 Einweg-Bag-in-Box (BIB) Produktpackung mit der Kapazitat von: 2 Liter/0,53 USgal, oder 1,25 Liter/0,33 USgal (Verwenden Sie die Option Magnet-Adapter
Getrankekapazitat	100 Tassen a 100 cc (3,3 fl. oz. USA) pro Stunde und kW Heizkapazitat
Standard Wasserversorgung	1/2" or 3/8" Versorgungsleitung mit 3/4" BSP Verbindungsstuck Trinkwasserleitung mit STOPP-Ventil Maximale Wassereinflauftemperatur 60 °C/140 °F

## I 8 TECHNISCHE SPEZIFIKATIONEN

<b>Technische Spezifikationen</b>	<b>Cafitesse 120</b>
Dynamischer Wasserdruck	Min. 0,8 bar bei 10 l/min - 11 psi bei 2,6 USgal/min
Statischer Wasserdruck	Max. 10 bar - 140 psi
Kesselkapazität	9 Liter / 2,4 USgal
Heißwasserleitung:	Nur unter Verwendung von Kupferrohren
Anschluss mit Wasserkühleinheit:	Dynamischer Druck: min. 0,8 bar bei 1,2 l/min - 11 psi bei 0,7 USgal/min
Kühlmittel	0,035 kg R134a
Elektrische Daten	<ul style="list-style-type: none"><li>• Durch Netzkabel und Stecker 1.80 m (70.9 in)</li><li>• Direkte Netzverbindung</li></ul> <p>Für die angeschlossenen Ladungen, beachten Sie das Leistungsschild. 1-Phasen-Betrieb Europa: max. 3.5 kW bei AC 230V-240V 3-Phasen-Betrieb Europa: max. 9.6 kW bei 3N AC 400V</p>
Umweltdaten	
Schallemission	Der A-gewichtete Schalldruck-Pegel des Geräts beträgt weniger als 70 dB.
Umgebungstemperatur für Installation und Betrieb	Zwischen 5°C / 41°F und 32°C / 90°F.
Konformität	CE, VDE Zeichen (2006/42/EG Maschinenrichtlinie, 2004/108/EG EMV-Richtlinie, 2002/72/EG Lebensmittelsicherheit)

Der Hersteller behält sich das Recht vor, technische Daten ohne vorherige Mitteilung zu ändern.

## 9 OPTIONEN

Die Merkmale und Optionen, die nachfolgend beschrieben werden, sind möglicherweise nicht in allen Ländern verfügbar. Bitte informieren Sie sich bei Ihrem Cafitesse-System-Händler.

### Software Optionen

Auf Anfrage kann Ihr Service-Techniker spezifische Funktionen an Ihrem Gerät aktivieren/deaktivieren.

Zum Beispiel:

- Alternative Einstellungen für Rezepte, Auswahl, Getränkestärke oder Portionsgröße.
- Aktivieren/Deaktivieren der Vorwahltasten für Getränkestärke (mild, normal, stark) oder Portionsgröße (klein, mittel, groß).
- Portionierte oder kontinuierliche Getränkeausgabe.
- Kundenspezifische Energiespar-Einstellungen.
- Spezifische Reinigungseinstellungen entsprechend Ihren Anforderungen.



Abb. 45

### Hardware Zubehör

#### Adapter für kleine Produkt-Packungen

Wenn Sie Ihr Gerät mit 1,25 Liter/ 0,33 gal Produkt-Packungen betreiben möchten, kann Ihnen Ihr Cafitesse-System-Händler spezielle Magnet-Adapter zur Verfügung stellen, mit deren Hilfe die Produkt-Packungen in ihrer Position gesichert werden. (Abb. 45)

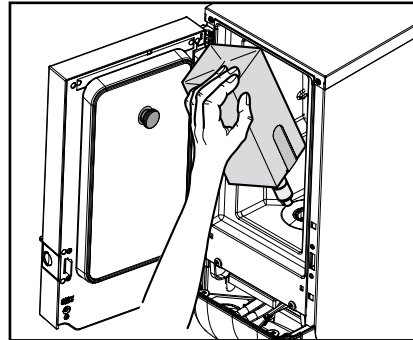

Abb. 46

#### Türschloss

Auf Anfrage kann Ihnen Ihr Service-Techniker ein mechanisches Türschloss in die Gerätetür installieren. Hiermit kann ein unautorisierter Zugang zum Gerät verhindert werden. (Abb. 46)

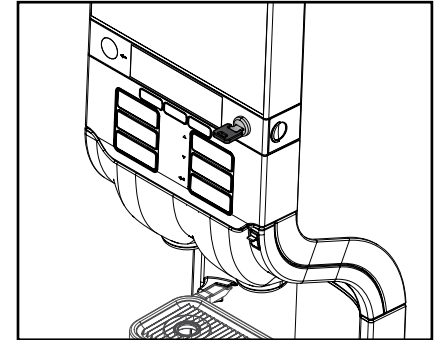
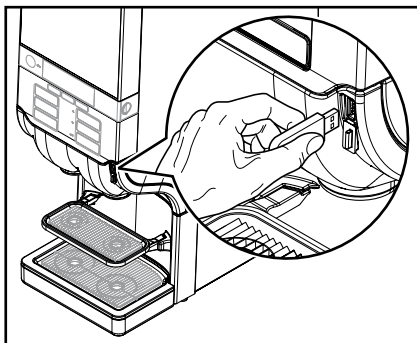

Fig. 47

### USB-Freischalt-Schlüssel

Wenn sich das Gerät im gesperrten Modus befindet, ist mit dem USB-Freischalt-Schlüssel eine temporäre Getränkeausgabe möglich, solange dieser im USB-Anschluss steckt. (Abb. 47)

### Aufsatzfuß

Für die Verwendung von größeren Kannen oder Pump-Isolierkannen kann Ihnen Ihr Service-Techniker einen speziellen Aufsatzfuß installieren, mit dem die Ausgabehöhe der Getränkeausläufe auf bis zu 33 cm (13.4 in.) erhöht werden kann.

### Kakaohaltige Getränke

Wenn Sie kakaohaltige Getränke anbieten möchten, kann der Service-Techniker Ihr Gerät mit einer Speziellen Mix-Einheit ausstatten.

### Bezahlungssystem

Wenn Sie Ihr Gerät für den Verkauf von Getränken freigeben möchten, kann Ihr Service-Techniker Ihr Gerät mit verschiedenen Bezahlungssystemen ausrüsten. Auf Anfrage können spezifische Getränkepreise programmiert werden.

### Kühleinheit für die Wasserausgabe

Für die zusätzliche Ausgabe von Kaltwasser und gekühlten Getränken kann der Service-Techniker Ihr Gerät mit einer speziellen Kühleinheit ausstatten.



#### **Achtung:**

Testen Sie die Wasserqualität vor Ort, um die Ausgabe von sauberen und sicheren Kaltgetränken zu gewährleisten, entsprechend den lokalen Bestimmungen.

## 10 INDEX

### A

Auslauf-Abdeckung, 22, 23  
Ausschalten, 19  
Austausch-Kit, 22

### B

Bedienung, 4, 5, 7, 8  
Betreiber-Modus, 12, 27-29

### C

SCHLOSS/Clear-Error-Schalter, 11, 20, 26, 40

### D

Datum / Zeit, 33  
Decalc, 12, 41  
Dichtungsring, 22, 23  
Dimensionen, 43  
Display, 11, 12

### E

ECO, 12, 28, 36, 37, 41  
Einschalten, 19  
Einstellung, Datum / Zeit, 33  
Einstellung, Getränkestärke, 28, 32  
Einstellung, Reinigungstage, 34, 35  
Einstellung, Telefonnummer, 38, 39  
Einstellung, Volumen, 28, 31  
Energiespar-Modus, 12, 36, 37, 41  
Energieverbrauch, 28, 36  
Entertaste, 27

### F

Fehler, 11, 41  
Filter (Wasserfilter), 12, 41  
,First in - First out' Prinzip, 8

### G

Getränkeausgabe, 13-15, 19-21, 40, 41  
Getränkestärke, 16, 28, 32

Getränkestärke, Einstellung, 36  
Getränkestärke, Vorwahl, 15, 16  
Getränketaster, 11, 13  
Gewicht, 43

### H

HACCP, 8, 10, 18  
Haltbarkeitsdatum, 8, 10, 18  
Heißwasser, 4

### I

Installation, 6

### K

KALT Vorwahl, 12, 15, 17, 29-31  
Kontinuierliche Getränkeausgabe, 14  
Kühl-Fach, 11, 12, 19-22  
Kühlschrank, 7, 19  
Kühlsystem, 19

### L

Lagerung, 7, 8  
Lebensmittelsicherheit, 4, 8, 10, 18, 21

### M

Manuelle tägliche Reinigung, 24  
Mix-Einsatz, 22, 23  
Mix-Konsole, 22, 23

### N

Netzkabel, 6, 11,

### P

Pfeiltaste, 27  
Portionierte Getränkeausgabe, 14  
Portionsgröße, 15  
Produkt-Packung, 4, 7-9, 12, 17-19, 40  
Programmierung, 5-7, 17, 27

### R

Reinigen, 10, 12, 21-26, 40

Reinigungstage, 34, 35  
Reinigungsvorgänge, 21, 25  
Rückseite des Geräts, 6, 12

### S

Schulung, 10  
Service Modus, 12  
Sicherheitshinweise, 4, 5, 8, 10, 18, 26  
Spülen, 22, 25, 34, 35, 42  
STÄRKE-Vorwahl, 12, 15, 29, 30  
STOPP-Taster, 11, 27  
Stromversorgung, 19, 42

### T

Tägliche Reinigung, 26  
Tassentrage, 11, 13, 15, 16, 26  
Technische Spezifikationen, 43, 44  
Telefonnummer, 17, 28, 38, 39  
Transport, 7, 8  
Tropfgitter, Tropfschale, 11, 26

### U

Umgebungstemperatur, 44  
USB-Anschluss, 20, 40  
USB-Betreiber Schlüssel, 27

### V

Verbrauchsdatum, 9, 10, 18, 19  
Volumen Einstellung, 28, 31  
VOLUMEN Vorwahl, 12, 15, 29, 30  
Vorderseite des Geräts, 6, 12  
Vorwahl, 11, 12, 15, 16, 29-31

### W

Wasserversorgung, 6, 11, 19, 41

### Z

Zählerstände, 29, 30  
Zeit, Einstellung, 33

## REINIGUNG (wöchentlich)

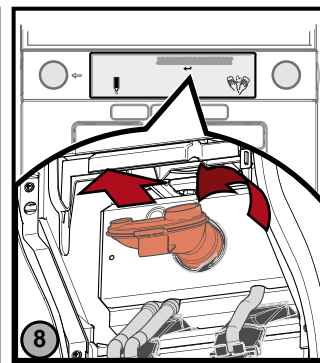
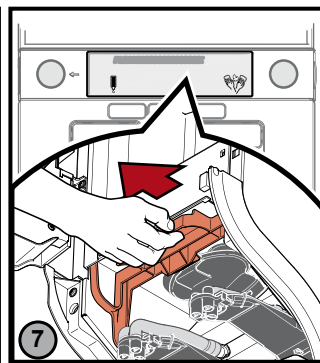
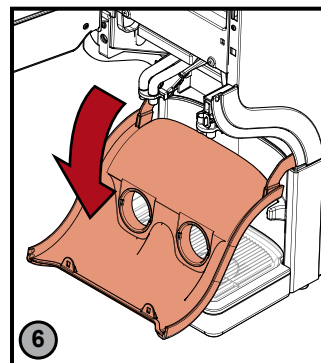
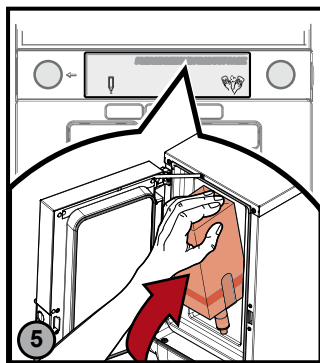
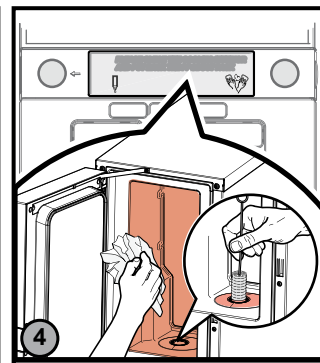
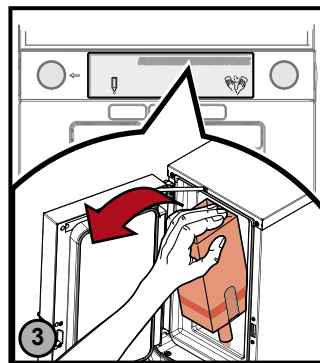
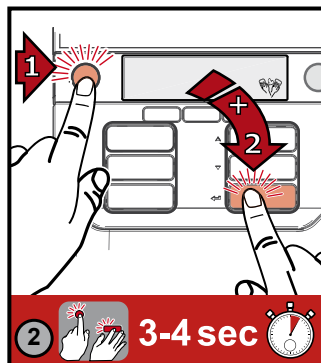
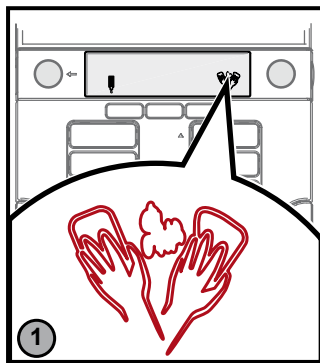

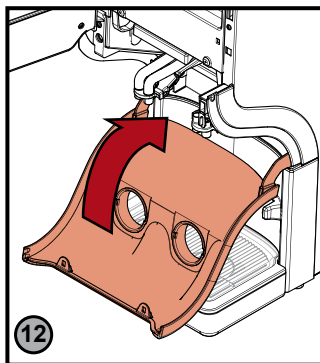
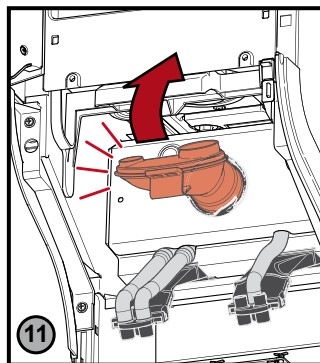
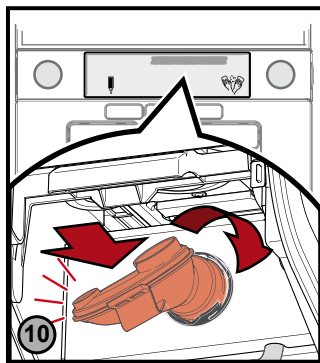
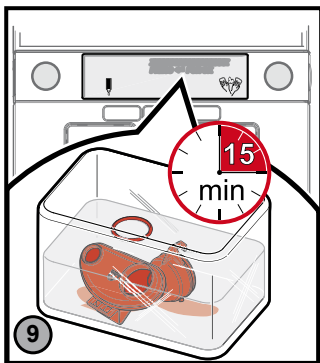

optional

**SPÜLEN**

