

# **Cafitesse 120**

## **Next Generation**

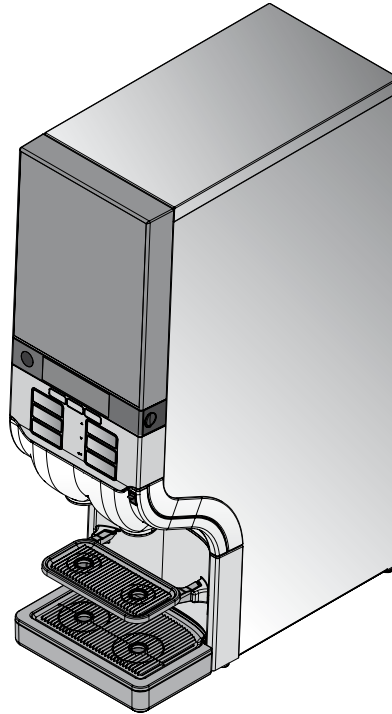

Manual de instruções

36347614 2011 - 01

Copyright 2010 © Sara Lee International Foodservice, Netherlands

A versão inglesa é a versão original do manual de instruções.  
As outras línguas são traduções do manual de instruções original.

# ÍNDICE

<b>1</b>	<b>Introdução</b> .....	<b>4</b>	<b>5</b>	<b>Limpeza da máquina</b> .....	<b>21</b>
	Informações sobre a máquina.....	4		Processos de limpeza .....	21
	Informações sobre este manual....	4		Limpar e lavar.....	21
<b>2</b>	<b>Indicações de segurança</b> .....	<b>5</b>		Lavar .....	25
	Informações gerais.....	5		Limpeza manual diária das peças	
	Instalação .....	6		exteiores da máquina .....	26
	Transporte, armazenamento e		<b>6</b>	<b>Programação da máquina</b> .....	<b>27</b>
	funcionamento.....	7		Iniciar o modo explorador .....	27
	Anweisungen für die Instruções			Guia do menu.....	28
	para a segurança alimentar			Estados dos contadores.....	29
	(HACCP) .....	8		Alterar os tamanhos	
<b>3</b>	<b>Componentes da máquina</b> .....	<b>11</b>		das porções.....	31
	Parte da frente da máquina:.....	11		Alterar a intensidade da bebida...	32
	Parte de trás da máquina: .....	11		Ajustar a data e a hora .....	33
	Símbolos no display: .....	12		Ajustar os dias de limpeza .....	34
<b>4</b>	<b>Operação da máquina</b> .....	<b>13</b>		Ajustes ECO.....	36
	Posicionamento correcto das			Ajustar os números de telefone...	38
	chávenas e dos bules.....	13	<b>7</b>	<b>Mensagens de display e</b>	
	Tiragem de bebidas .....	13		<b>eliminação de falhas</b> .....	<b>40</b>
	Tiragem de bebidas em porções		<b>8</b>	<b>Especificações técnicas</b> .....	<b>43</b>
	e contínua.....	14	<b>9</b>	<b>Opções</b> .....	<b>45</b>
	Tiragem de bebidas com			Opções de software .....	45
	pré-selecção.....	15		Acessórios de hardware.....	45
	Colocar e substituir pacotes		<b>10</b>	<b>Índice remissivo</b> .....	<b>47</b>
	de produto .....	17		<b>Processos de limpeza</b> .....	<b>49</b>
	Ligar a máquina.....	19			
	Desligar a máquina .....	19			
	Bloquear/desbloquear				
	a máquina.....	20			

# 1 INTRODUÇÃO

## Informações sobre a máquina

A Cafitesse 120 é uma máquina para a tiragem exclusiva de café, expresso, chocolate quente, chá e água quente em espaços comerciais.

A máquina funciona com pacotes de produto especiais que são descartáveis. Estes pacotes de produto “Bag-in-Box” (BIB) contêm concentrados de bebida líquidos de elevada qualidade para a tiragem de café. Na máquina pode ser colocado um pacote de produto.

Para a tiragem de bebidas podem ser utilizadas chávenas e bules de diversos tamanhos.

Pode pedir ao seu revendedor de sistemas Cafitesse, para equipar a sua máquina com as seguintes opções:

- com um sistema de pagamento para a venda de bebidas (ver “Opções”)
- com uma base para a tiragem para bules maiores ou bules com sistema de dispensador (ver “Opções”)
- com um bico de água fria para a tiragem de água fria através de uma saída (ver “Opções”)

- com um bico de água fria para a tiragem de bebidas refrigeradas e água fria através de duas saídas (ver “Opções”)
- com uma aplicação de mistura especial para a tiragem de bebidas achocolatadas (ver “Opções”)
- com um bloqueio de porta para evitar o acesso não autorizado à máquina
- com uma chave de desbloqueio USB para a tiragem temporária de bebidas quando a máquina está bloqueada.

Por favor, tenha em consideração que as opções acima listadas não estão disponíveis em todos os países.

## Informações sobre este manual

Este manual de instruções descreve as funções e aplicações principais da máquina. Antes de iniciar a colocação em funcionamento da máquina, por favor, leia o manual de instruções para se certificar que entendeu o modo de funcionamento da máquina e compreendeu as instruções de segurança.

Neste manual de instruções irá encontrar os seguintes símbolos que devem ser respeitados.



### **Nota:**

Informação adicional que pode ser útil durante o funcionamento da máquina.



### **Atenção:**

Informação à qual deve prestar uma atenção especial, para garantir a segurança alimentar, evitar ferimentos em pessoas ou danos na máquina.



### **Aviso:**

**Perigos que podem causar ferimentos graves, a morte de pessoas ou graves danos na máquina.**



### **Perigo:**

**PERIGOS QUE PODEM CAUSAR FERIMENTOS GRAVES EM PESSOAS OU A MORTE.**

## 2 INDICAÇÕES DE SEGURANÇA

### Informações gerais

Por favor, leia atentamente as instruções existentes neste manual de instruções antes de operar, limpar ou deslocar a máquina. Tenha atenção para que você ou outras pessoas que operam, limpam ou deslocam a máquina, tenham conhecimento dos aspectos de segurança e higiene da máquina e procedam de forma adequada.

A máquina apenas pode ser usada de acordo com as instruções deste manual de instruções para a tiragem de bebidas. O fabricante não se responsabiliza por danos ou ferimentos resultantes da utilização inadequada da máquina ou do incumprimento dos processos descritos neste manual de instruções.

- A instalação, manutenção, reparação e programação da máquina apenas deve ser feita por técnicos de assistência técnica devidamente formados e autorizados que foram indicados pelo seu revendedor de sistemas Cafitesse.
- Utiliza apenas peças de substituição originais para a operação da máquina.

- A operação, o enchimento e a limpeza da máquina apenas deve ser realizada por pessoas com autorização e formação.
- A máquina não é adequada para a instalação ao ar livre.
- A máquina deve ser instalada num local onde possa ser observada por técnicos com formação



*Aviso:*

**Os líquidos que saem da máquina estão quentes! Evite queimaduras! Durante a tiragem de bebidas e o programa de lavagem, mantenha as mãos e outras partes do corpo afastadas da máquina.**



*Aviso:*

**Nunca coloque chávenas, bules ou recipientes cheios de líquidos quentes sobre a máquina.**

**Existe perigo de queimaduras no caso dos mesmos cairem.**



*Aviso:*

**Garanta espaço suficiente à volta da máquina de modo a poder desviar-se rapidamente no caso de salpicos de líquido quente.**



*Aviso:*

**Esta máquina não é adequada para ser utilizada por pessoas (incluindo crianças) com capacidades físicas, sensoriais ou mentais limitadas ou com falta de experiência e/ou falta de conhecimento. A não ser que elas sejam supervisionadas por pessoas responsáveis ou que tenham recebido instruções das mesmas como utilizar a máquina. As crianças devem ser vigiadas para garantir que não brincam com a máquina.**



*Aviso:*

**Instale a máquina em cima de uma mesa ou bancada com, no mínimo, 60 cm (24 polegadas) de altura para evitar que as crianças pequenas possam premir um botão de bebida.**



*Atenção:*

Verifique e esvazie regularmente a bandeja colectora de pingos da máquina para evitar queimaduras ou um chão molhado (perigo de escorregar), quando transborda líquido (quente) da bandeja colectora de pingos.

## I 2 INDICAÇÕES DE SEGURANÇA

### Instalação

A instalação e programação da máquina apenas devem ser feita por técnicos de assistência técnica devidamente formados e autorizados que foram indicados pelo seu revendedor de sistemas Caffesse.

A máquina foi concebida para a instalação em espaços fechados em cima de uma superfície estável como uma mesa ou um balcão.

- Ao instalar o aparelho, tenha em consideração, que deve manter um espaço de aprox. 5 cm para a parede.
- Proteja a máquina contra gelo, chuva e raios solares directos.
- - Proteja a máquina de água corrente, salpicos, névoa de pulverização ou vapores, calor e pó excessivo.

 **Aviso:**  
**A máquina não deve ser limpa com um jacto de água e não é adequada para a instalação sobre uma superfície em cuja proximidade seja usado um jacto de água (p.ex. para a limpeza).**

- Certifique-se de que existe espaço suficiente à volta da máquina para a ventilação.
- Mantenha a parte frontal e traseira da máquina desimpedida para a limpeza e manutenção.
- Conecte a máquina à conduta de água potável de acordo com os regulamentos locais.

 **Atenção:**  
Para a conexão à conduta de abastecimento de água apenas devem ser utilizados conjuntos de tubos conforme a EN 61770.

 **Atenção:**  
Se utilizar a máquina para a tiragem de bebidas frias, em primeiro lugar, verifique a qualidade da água potável de acordo com os regulamentos locais para garantir que obtém bebidas frias saudáveis.

- Conecte a máquina a um circuito de corrente protegido de acordo com os regulamentos locais.

Quando conectar a máquina à tomada na parede, tenha em atenção o seguinte:

- Utilize uma tomada de segurança ligada à terra de acordo com os regulamentos locais.
- - Certifique-se de que o circuito de corrente está protegido através de um disjuntor de corrente de fuga.
- - Tenha atenção para que a ficha se mantenha acessível após a instalação.

 **Aviso:**  
**Nunca toque na fonte de corrente ou na ficha se possuir mãos molhadas ou o cabo de alimentação ou a tomada estiverem húmidos.**

Se conectar a máquina a uma fonte de corrente através de um cabo fixo (sem ficha e tomada), certifique-se de que o circuito de corrente está equipado com um disjuntor com uma abertura de contacto de, no mínimo, 3 mm que controla todos os pólos.

## Transporte, armazenamento e funcionamento

Guarde e transporte a máquina sempre dentro da embalagem original.

Antes de guardar ou transportar a máquina:

- Coloque os pacotes de produto no frigorífico.
- Limpe a máquina.
- Contacte o seu revendedor de sistemas Cafitesse para que um técnico de assistência técnica autorizado e com formação escoe a água da caldeira e proteja a máquina contra danos resultantes de geadas.



**Aviso:**

**Durante o funcionamento, armazenamento e transporte, a máquina não deve estar exposta a geadas.**

Se suspeitar de danos resultantes de geadas após o armazenamento ou o transporte, contacte o seu revendedor de sistemas Cafitesse para verificar a máquina e para mandar realizar um teste de funcionamento.

## Manutenção da máquina

A manutenção, reparação e programação da máquina apenas deve ser feita por técnicos de assistência técnica devidamente formados e autorizados que foram indicados pelo seu revendedor de sistemas Cafitesse.



**Aviso:**

**Se o cabo de alimentação da máquina apresentar danos, desligue a máquina e contacte o seu revendedor de sistemas Cafitesse para substituir o cabo de alimentação.**

## I 2 INDICAÇÕES DE SEGURANÇA

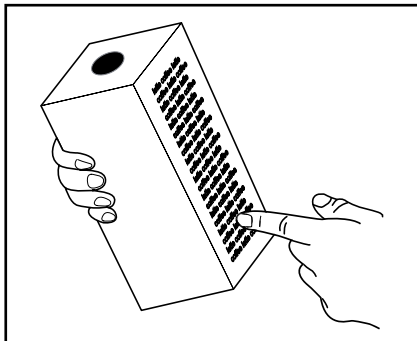

Fig. 1

### Instruções para a segurança alimentar (HACCP)

Como entidade exploradora da máquina, você é responsável pelo funcionamento seguro e higiênico da máquina. Assim sendo, respeite as seguintes instruções para garantir os padrões da segurança alimentar.

#### Armazenamento de pacotes de produto

- Guarde os pacotes de produto para café ou chá de acordo com a descrição no pacote. (Fig. 1)
- Por favor, tenha atenção a validade do produto indicada no pacote. (Fig. 2)

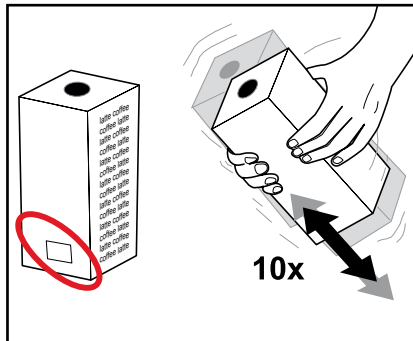

Fig. 2

- Coloque os pacotes de produto de acordo com o princípio “first in - first out” (usar primeiro as pacotes de produto mais antigos).
- Não use pacotes de produto com a data de validade expirada.

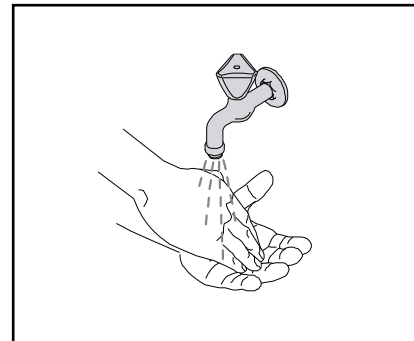

Fig. 3

#### Manuseamento dos pacotes de produto

1. Lave as mãos antes de mexer nos pacotes de produto. (Fig. 3)
2. Agite o pacote de produto, no mínimo, 10 vezes antes de o colocar na máquina. (Fig. 2)
3. Leia as instruções no verso do pacote.
4. Verifique o pacote de produto quanto a danos. Não use pacotes de produto danificados.

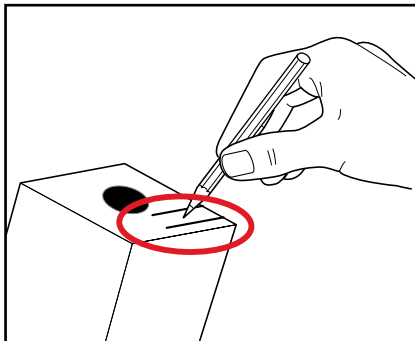

Fig. 4

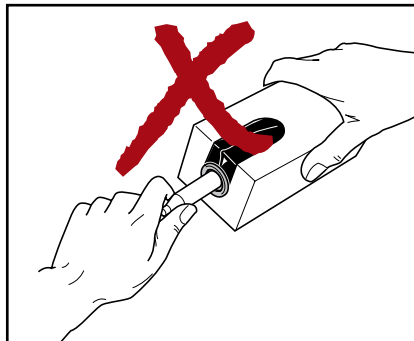

Fig. 5

5. Leia a data de validade impressa na etiqueta do pacote de produto. Não use um pacote de produto com a data de validade expirada.
6. Siga as instruções impressas no pacote de produto. Escreva, pelo menos, a data de validade no pacote de produto. (Fig. 4)

**Nota:**

No caso de pacotes de produto abertos, tenha atenção para que não pingue líquido para cima da roupa, para o chão ou outros acessórios.

**Atenção:**

Não toque na ponta do doseador com as suas mãos ou com o pano de limpeza. Se tiver que limpar o doseador, lave-o apenas com água limpa (Fig. 5).

Se não utilizar a máquina durante um período de tempo prolongado (p.ex. durante as férias laborais), siga as instruções descritas no capítulo “Ligar e desligar a máquina”.

## I 2 INDICAÇÕES DE SEGURANÇA

### Limpeza da máquina

Limpe a máquina regularmente:

1. Limpe o local à volta da máquina.
2. Lave as mãos antes de tocar na máquina ou nos pacotes de produto.
3. Limpe a máquina de acordo com as instruções no manual de instruções. (ver cap. “Limpeza da máquina”).
4. Durante a limpeza, verifique os dados sobre a validade e o consumo do pacote de produto colocado na máquina. Caso estes dados já tenham expirado, substitua o pacote de produto.
5. Planeie as actividades de limpeza e mantenha um relatório sobre as mesmas.



#### Atenção:

Limpe todas as peças da máquina que entram em contacto com o produto com um agente de limpeza. Utilize agentes de limpeza recomendados pela indústria alimentar e pelo seu revendedor de sistemas Cafitesse. Para um manuseamento, uma dosagem e uma utilização segura dos agentes de limpeza, por favor, siga as instruções impressas na etiqueta do agente de limpeza.



#### Perigo:

**NÃO MOLHE (PULVERIZAR OU SALPICAR) A MÁQUINA COM ÁGUA. NÃO UTILIZE UM JACTO DE ÁGUA PARA A LIMPEZA.**

**NUNCA MERGULHE A MÁQUINA EM ÁGUA.**



#### Perigo:

**NUNCA INCLINE A MÁQUINA PARA LIMPAR A MESMA POR DETRÁS OU POR BAIXO. EVITE QUEIMADURAS!**

**A CALDEIRA CONTÉM ÁGUA MUITO QUENTE QUE PODE SAIR QUANDO INCLINAR OU DESLOCAR A MÁQUINA.**

### Formação

Realize formações para instruir os novos trabalhadores em relação às instruções sobre a segurança alimentar (HACCP).

- Instrua os novos trabalhadores sobre os intervalos e processos de limpeza.
- Certifique-se de que os novos trabalhadores leram o manual de instruções antes de operar a máquina. Guarde o manual de instruções próximo da máquina.

Para mais questões, por favor, contacte o seu revendedor de sistemas Cafitesse.

### 3 COMPONENTES DA MÁQUINA

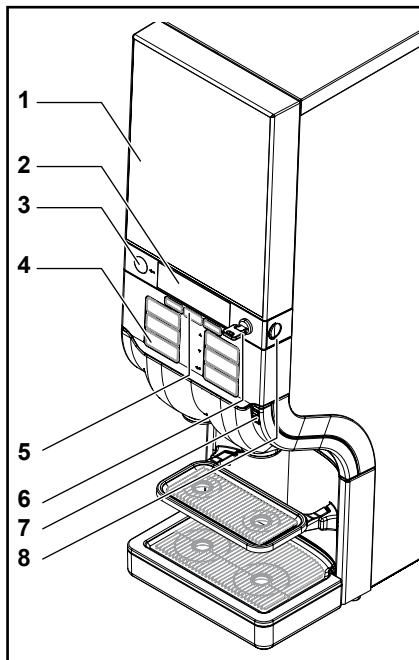

Fig. 6

#### Parte da frente da máquina:

- 1 - Porta da máquina
- 2 - Indicação de símbolos
- 3 - Botão STOP
- 4 - Botão de bebida
- 5 - Botão de pré-selecção
- 6 - Fechadura da porta com chave (opção)

2011 - 01

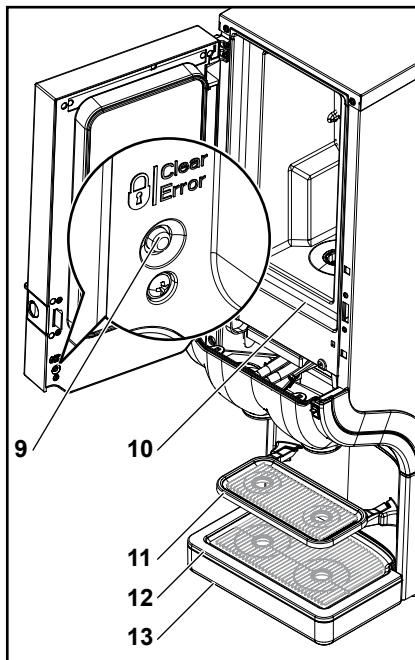

Fig. 7

#### 7 - Porta para chave USB

- 8 - Botão para desbloquear a porta
- 9 - Interruptor **CADEADO**/Clear-Error
- 10- Compartimento de frio
- 11 - Porta-chávenas
- 12 - Grelha para pingos
- 13- Bandeja colectora de pingos

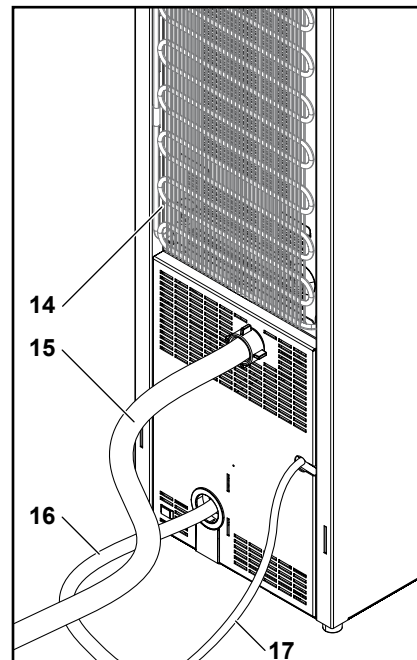

Fig. 8

#### Parte de trás da máquina:

- 14- Grelha do condensador
- 15- Tubo para entrada de água
- 16- Cabo de alimentação
- 17- Tubo de entrada de água para bebidas frias/água fria (opção)

## I 3 COMPONENTES DA MÁQUINA

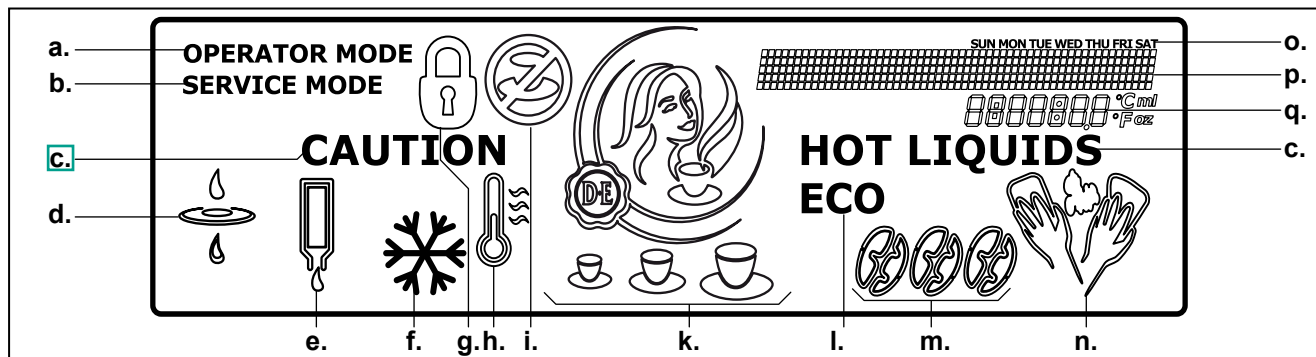

Fig. 9

### Símbolos no display:

#### a. OPERATOR MODE

o stick de memória USB da entidade exploradora está inserido e o modo explorador está activo

#### b. SERVICE MODE

o modo de assistência está activo

#### c. CAUTION HOT LIQUIDS

a máquina tira bebidas quentes ou água quente ou ela está a ser lavada

#### d. FILTRO

substitua o filtro de água

#### e. PRODUCT PACK

insira um pacote de produto cheio.

#### f. FRIO

pré-selecção de frio (opção) para tirar uma bebida fria

#### g. CADEADO

a máquina está bloqueada e não é tira nenhuma bebida

#### h. TEMPERATURA

a máquina aquece a caldeira pela primeira vez ou a temperatura da água na caldeira é demasiado baixa (em combinação com "TIRAGEM BLOQUEADA")

#### i. TIRAGEM BLOQUEADA

a máquina não consegue tirar a bebida seleccionada

#### k. VOLUME

pré-selecção do volume para uma bebida pequena, média ou grande

#### l. ECO

o modo de poupança de energia está activo

#### m. INTENSIDADE DA BEBIDA

pré-selecção da intensidade para tirar uma bebida suave, normal ou forte

#### n. LIMPEZA

limpe a máquina

#### o. DIAS DA SEMANA

#### p. MENSAGEM

linha de mensagens que são exibidas para realizar passos de programa ou em caso de falhas

#### q. INFORMAÇÃO

campo de indicação da temperatura no compartimento de frio, hora, entre outros

## 4 OPERAÇÃO DA MÁQUINA

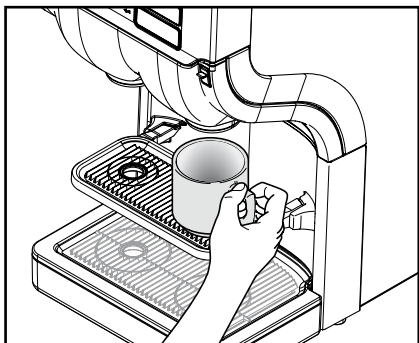

Fig. 10

### Posicionamento correcto das chávenas e dos bules

A máquina tem duas saídas de produto:

- À esquerda: para café, chá ou bebida achocolatada.
- À direita: para água quente.



#### Atenção:

Coloque a sua chávena ou bule por baixo da saída localizada por baixo do botão de tiragem da sua preferência.

- Coloque a sua chávena sobre o porta-chávenas. (Fig. 10)
- Bascule o porta-chávenas para cima para obter mais espaço para o seu bule. (Fig. 11)

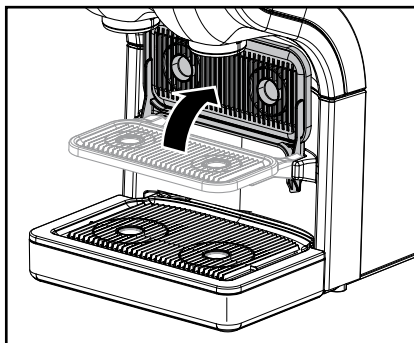

Fig. 11

- Coloque o seu bule sobre a bandeja colectora de pingos. (Fig. 12).

Para bules grandes poderá ser necessário usar uma base especial.

### Tiragem de bebidas



#### Aviso:

**Os líquidos que saem da máquina estão quentes! Evite queimaduras! Durante a tiragem de bebidas, mantenha as mãos e outras partes do corpo afastadas da máquina. Nunca deixe as crianças sem supervisão junto da máquina.**

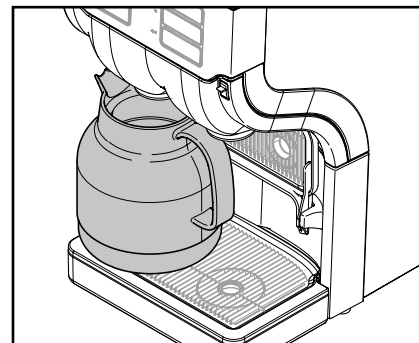

Fig 12

### Tiragem de uma bebida:

1. Coloque a chávena sobre o porta-chávenas. (Fig. 10)
2. Prima um botão de bebida da sua preferência. A bebida é tirada através da respectiva saída.
3. Prima o botão STOP quando pretender interromper a tiragem da bebida.

## I 4 OPERAÇÃO DA MÁQUINA

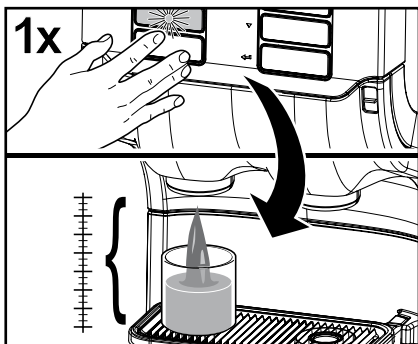

Fig. 13

### Tiragem de bebidas em porções e contínua

Durante a instalação, o técnico de assistência técnica ajustou a máquina para a operação com uma das opções de tiragem apresentadas em baixo.

#### • Tiragem em porções:

O botão de bebida tem de ser premido apenas uma vez. (Fig. 13)  
A máquina pára automaticamente após a tiragem de uma porção. O respectivo volume da porção pode ser pré-programado pelo técnico de assistência técnica.

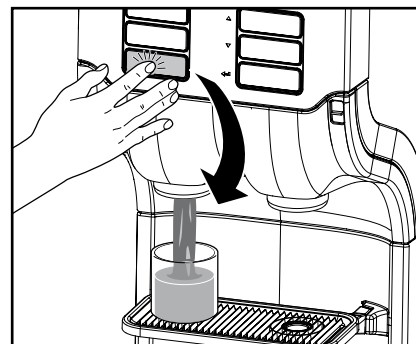

Fig. 14

#### • Tiragem contínua:

O botão de tiragem tem de ser premido até a chávena ou o bule estar cheio. (Fig. 14)  
A máquina pára quando libertar o botão de tiragem.



#### Nota:

Em áreas de “self-service” nas quais os clientes não estão familiarizados com o funcionamento da máquina, recomendamos a tiragem em porções com tamanhos de chávenas predefinidos.

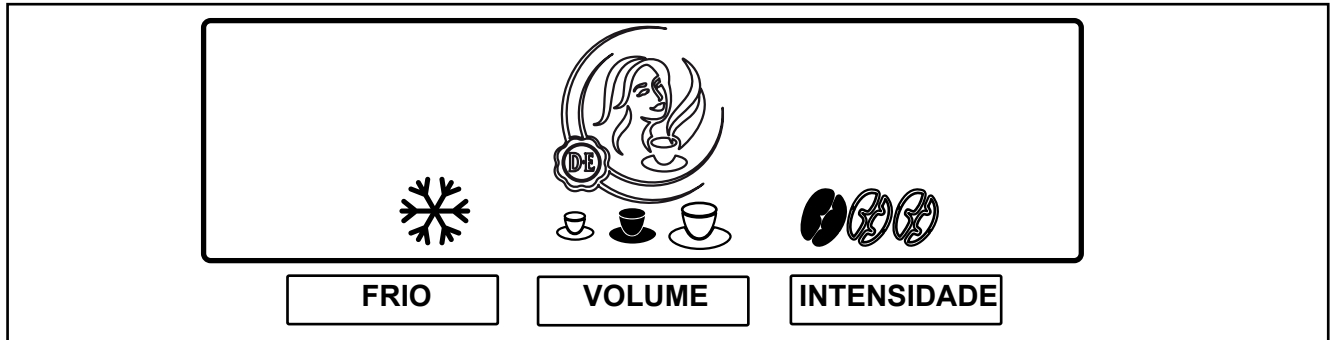

Fig. 15

### Tiragem de bebidas com pré-selecção

A sua máquina dispõe de possibilidades de pré-selecção. Durante a instalação, o técnico de assistência técnica tem de eventualmente activar estas possibilidades de pré-selecção. Se seleccionar os botões de pré-selecção, o display exibe as seguintes possibilidades de pré-selecção (Fig. 15):

- Pré-selecção **“FRIO”** (opção)
- Pré-selecção **“VOLUME”** (pequeno - médio - grande)
- Pré-selecção **“INTENSIDADE DA BEBIDA”** (suave - normal - forte)

#### Pré-selecção **“FRIO”** (opção)

1. Coloque a chávena sobre o porta-chávenas.
2. Prima o botão de pré-selecção **“FRIO”** para activar esta pré-selecção. O símbolo para **FRIO** é exibido. (Fig. 15)
3. Prima um botão de tiragem. A bebida fria é tirada.
4. Prima o botão STOP para voltar a desactivar a pré-selecção.

#### Pré-selecção **“VOLUME”**

1. Coloque a chávena sobre o porta-chávenas.
2. Prima o botão de pré-selecção **“VOLUME”** para activar esta pré-selecção. São exibidos três símbolos de chávenas (pequena - média - grande). (Fig. 15)
3. Prima o botão de pré-selecção as vezes necessárias até o tamanho de porção pretendido ficar seleccionado a preto. A selecção é realizada de modo cíclico.
4. Prima um botão de bebida. A bebida é tirada com o tamanho de porção seleccionado.
5. Prima o botão STOP para voltar a desactivar a pré-selecção.

## I 4 OPERAÇÃO DA MÁQUINA

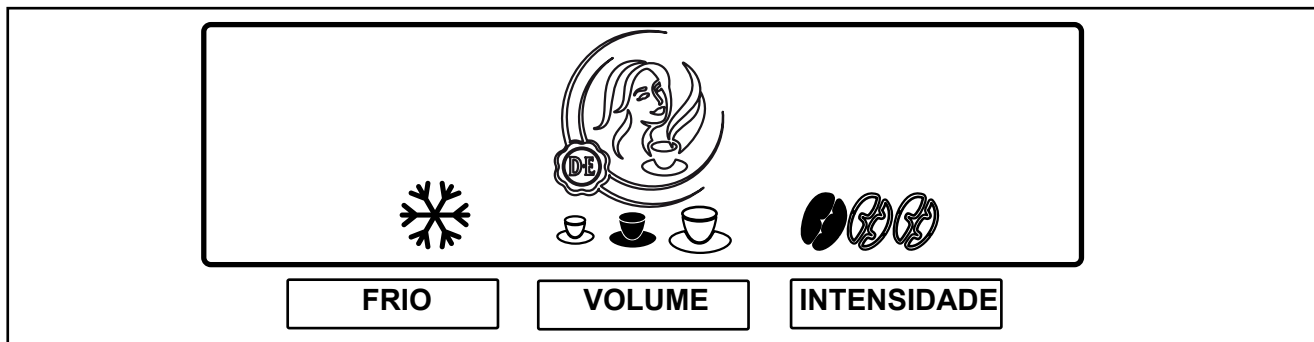

Fig. 16

### Pré-selecção “INTENSIDADE DA BEBIDA”

1. Coloque a chávena sobre o porta-chávenas.
2. Prima o botão de pré-selecção “INTENSIDADE” para activar esta pré-selecção. São exibidos três símbolos de grãos. (Fig. 16)
3. Prima o botão de pré-selecção as vezes necessárias até a intensidade pretendida para a bebida ficar seleccionada a preto. A selecção é realizada de modo cíclico. (1 grão = suave, 2 grãos = normal, 3 grãos = forte).
4. Prima um botão de bebida. A bebida é tirada com a intensidade seleccionada.

5. Prima o botão STOP para voltar ao ajuste prévio.



**Nota:**

Todos os botões de pré-selecção podem ser combinados entre si.



**Aviso:**

**Os líquidos que saem da máquina estão quentes! Evite queimaduras! Mantenha as mãos e outras partes do corpo afastadas da máquina.**



**Nota:**

Se tocar num botão de pré-selecção, mas não premir um botão de tiragem, a máquina comuta de volta para o estado inicial após alguns segundos.

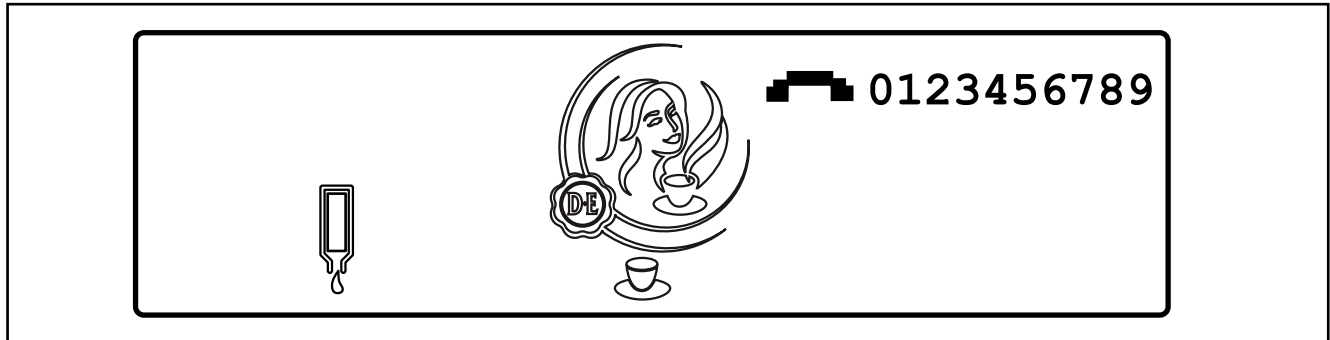

Fig. 17

### Colocar e substituir pacotes de produto

#### Reconhecer um pacote de produto vazio

Se seleccionar uma bebida e o pacote de produto necessário para isso estiver vazio, a bebida não é tirada. O símbolo correspondente ao pacote de produto vazio é apresentado no display. (Fig. 17)

A tiragem de água quente ou fria continua a ser possível.

Se, no menu explorador «NÚMERO TELEFONE» o ajuste «INDICAR TEL. EXPLORADOR» estiver definido para «SIM», o display exhibe o número de telefone introduzido. (Fig. 17)

O texto que se segue é exibido na linha de mensagem:

**PRODUTO VAZIO**  
☒ 123456789

Se for necessário, telefone para a entidade exploradora.



**Nota:**

Poderá introduzir você mesmo os números de telefone no menu explorador (ver “Programar a máquina”).



## Ligar a máquina



### Atenção:

Certifique-se de que a máquina está conectada à conduta de água.

1. Abra a torneira de água.
2. Insira a ficha na tomada.

O aquecimento da caldeira e a refrigeração do compartimento de frio são colocados em funcionamento. A tiragem de bebidas permanece bloqueada até a água na caldeira alcançar a temperatura correcta.

No display são exibidos um termómetro a piscar e o símbolo para “Tiragem bloqueada”:



### Nota:

Independentemente do tipo de máquina (ver “Especificações técnicas”) e da temperatura ambiente, o aquecimento da caldeira pode demorar 30-120 minutos. A refrigeração do

compartimento de frio pode demorar 24 horas ou mais tempo.



### Nota:

Quando a máquina estiver desligada durante um período de tempo mais prolongado, a data e a hora têm de ser novamente ajustadas para a máquina e os intervalos de limpeza programados activados.

Quando a água tiver alcançado a temperatura pré-ajustada, o display exhibe o símbolo de animação que está ilustrado em baixo. A máquina está agora operacional.



## Desligar a máquina

1. Retire os pacotes de produto e leia a data de validade escrita.
  - Guarde o pacote de produto num frigorífico até voltar a ligar a máquina.
  - Se a data de validade tiver expirado, por favor, elimine o pacote de produto.
-  **Aviso:**  
**Não congele os pacotes de produto.**
2. Limpe e lave a máquina.
  3. Retire a ficha da tomada.
  4. Feche a torneira de água.

## I 4 OPERAÇÃO DA MÁQUINA

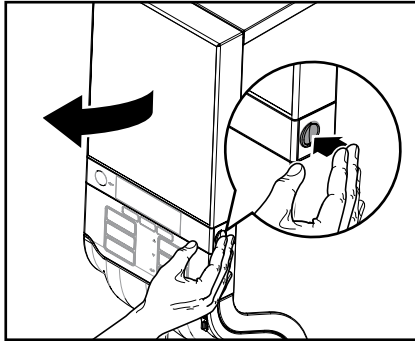

Fig. 21

### Bloquear/desbloquear a máquina

1. Abra a porta da máquina. (Fig. 21)
2. Prima o interruptor CADEADO/ Clear-Error para bloquear a tiragem de bebidas. (Fig. 22)

O display exibe o símbolo para o bloqueio da tiragem:



Fig. 22

A tiragem de bebidas é desligada. A refrigeração do compartimento de frio e o aquecimento da caldeira continuam a permanecer em funcionamento.

3. Para desbloquear a máquina, prima novamente o interruptor CADEADO/Clear-Error para voltar a libertar a tiragem de bebidas. (Fig. 22)

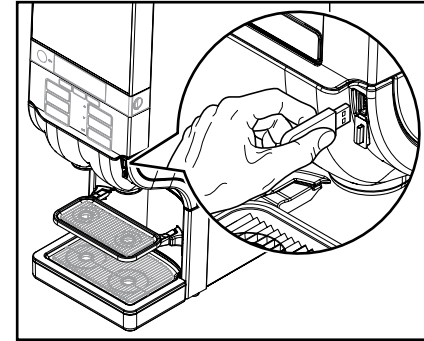

Fig. 23

### Tiragem de bebidas no modo bloqueado (opção)

- Insira a chave USB „tiragem temporária de bebidas“ fornecida em conjunto na porta USB da máquina. (Fig. 23)

Enquanto esta chave USB estiver inserida na porta USB é possível tirar bebidas. Se remover a chave, o modo bloqueado volta a ficar activo e o símbolo do bloqueio é exibido no display.

## 5 LIMPEZA DA MÁQUINA

### Processos de limpeza

Recomendamos uma limpeza regular da máquina. Existem dois processos de limpeza opcionais:

- “Limpar e lavar” o compartimento de frio e as saídas de bebidas



#### Atenção:

Recomendamos a realização do processo “Limpar e lavar” uma vez por semana.

Se tirar bebidas achocolatada, o processo “Limpar e lavar” é obrigatório.

- “Lavar” as saídas de bebidas

### Limpar e lavar

A máquina dispõe de um temporizador incorporado que solicita a limpeza e a lavagem, pelo menos, uma vez por semana.

De acordo com a necessidade, o técnico de assistência técnica pode activar ou desactivar este temporizador (apenas para pacotes de café ou de chá).

Quando o temporizador está activo:

- poderá marcar e desmarcar você próprio os dias da semana para os processos “Limpar e lavar” ou “Lavar” no menu explorador «DIAS DE LIMPEZA».

- poderá seleccionar, de acordo com a necessidade, até sete dias da semana para um dos processos de limpeza.

### Quando está na altura de efectuar a limpeza?

- Terá de limpar a máquina quando o display indicar que é necessário efectuar a limpeza.

O símbolo “LIMPEZA” é exibido no display:



### Quando é que é obrigatório efectuar a limpeza?

Se não limpar a máquina dentro das próximas 24 horas, a tiragem de bebidas é bloqueada.

O display exhibe então o símbolo “TIRAGEM BLOQUEADA”.



Inicie o programa de limpeza.

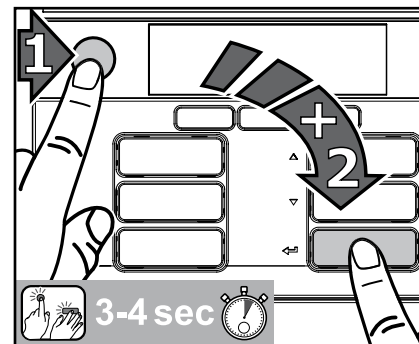

Fig. 24

### Iniciar „Limpar e lavar“

1. Em primeiro lugar, prima o botão STOP, depois, a tecla Enter ◀ e mantenha ambas as teclas premidas em simultâneo durante 3-4 segundos para activar o modo de limpeza. (Fig. 24)

Siga as instruções exibidas no display:

**P.F. REMOVER O PACOTE DE PRODUTO**

2. Abra a porta da máquina.
3. Retire o pacote de produto.

## I 5 LIMPEZA DA MÁQUINA

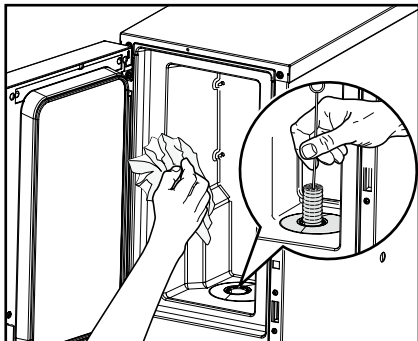

Fig. 25

O display exibe as seguintes mensagens:

**P.F. LIMPAR O INTERIOR DO COMPARTIMENTO DE FRIO E COLOCAR O PACOTE DE PRODUTO**

4. Limpe o interior do compartimento de frio com um pano limpo e seco e a abertura de dosagem com uma escova. (Fig. 25)
5. Coloque o pacote de produto.
6. Feche a porta da máquina.

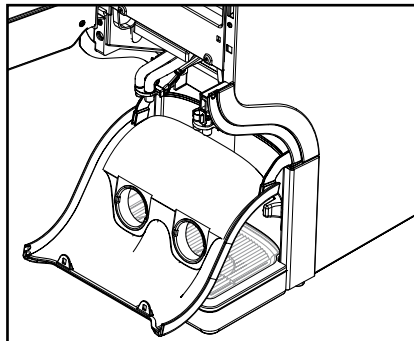

Fig. 26

O display exibe as seguintes mensagens:

**P.F. REMOVER A APLICAÇÃO DE MISTURA E LIMPAR OU UTILIZAR UM KIT DE SUBSTITUIÇÃO**



**Nota:**

Para reduzir o tempo de limpeza, recomendamos a utilização de um kit de substituição composto de uma aplicação de mistura limpa com anel de vedação. Sem o kit de substituição, a limpeza demora o tempo necessário até a aplicação de mistura estar totalmente limpa.

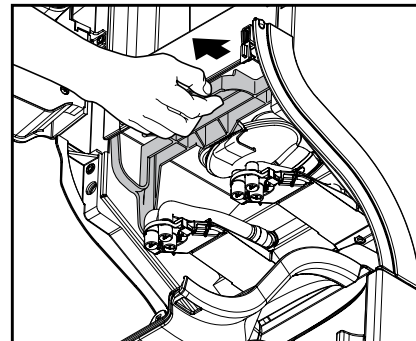

Fig. 27

7. Limpe a aplicação de mistura:

- a. Eventualmente, remova o porta-chávenas.
- b. Puxe a cobertura da saída para baixo. (Fig. 26)
- c. Puxe o bloqueio para soltar toda a aplicação de mistura. (Fig. 27)

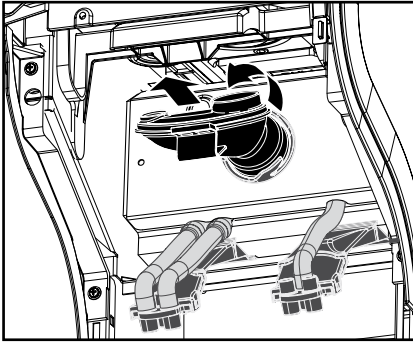

Fig. 28

- d. Rode a aplicação de mistura para a esquerda para desbloqueá-la e remova-a em conjunto com o anel de vedação. (Fig. 28)

Se a aplicação de mistura tiver sido solta da máquina, o display exibe a seguinte mensagem:

**P.F. COLOCAR UMA APLICAÇÃO DE MISTURA LIMPA E FECHAR A CONSOLA ATÉ OUVIR UM BEEP.**

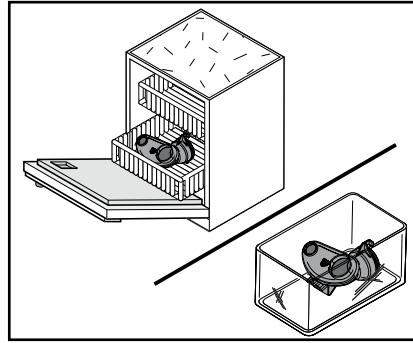

Fig. 29

- e. Limpe a aplicação de mistura com o anel de vedação (Fig. 29):
- Numa máquina de lavar louça ou
  - Coloque-a durante 15 minutos em água quente com agente de limpeza.
- f. Lave a aplicação de mistura com o anel de vedação e com água limpa e seque-a com um pano de papel limpo.



**Atenção:**

Tenha atenção para que o anel de vedação esteja fixo na fenda da aplicação de mistura.

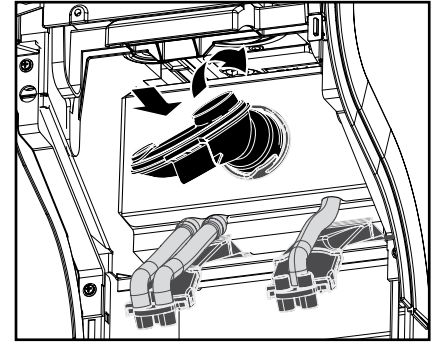

Fig. 30

- g. Volte a aplicar a aplicação de mistura com anel de vedação e rode-a para a direita até ao encosto. (Fig. 30)
- h. Prima o bloqueio para cima até ouvir um clique.
- i. Volte a fechar a cobertura da saída.
- j. Volte a aplicar o porta-chávenas.

## I 5 LIMPEZA DA MÁQUINA

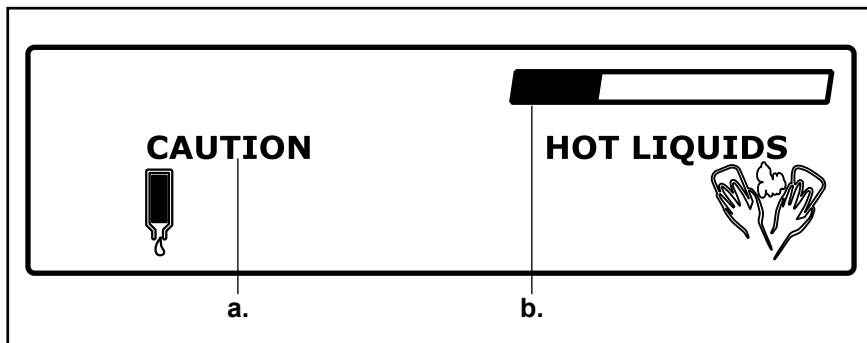

Fig. 31

O display exibe as seguintes mensagens:

**P.F. POSICIONAR O COLECTOR (pelo menos 4l). PREMIR ◀ PARA CONFIRMAR.**

8. Coloque o colector por baixo das duas saídas de produtos e prima a tecla Enter ◀.



**Aviso:**

**Os líquidos que saem da máquina estão quentes! Evite queimaduras! Mantenha as mãos e outras partes do corpo afastadas da máquina.**

O display exibe as seguintes mensagens:

**P.F. PREMIR ◀ PARA LAVAR.**

9. Prima a tecla Enter ◀ para iniciar o processo de lavagem.

O processo de lavagem é iniciado. (Fig. 31)

- a. Símbolo "CAUTION"  
b. Indica o progresso do processo de lavagem da esquerda para a direita.

Após a conclusão do processo de lavagem, a máquina está novamente operacional.

## Lavar

De acordo com a necessidade, existe a possibilidade de ajustar opcionalmente os dias da semana para o processo de lavagem no menu explorador «DIAS DE LIMPEZA».

Neste caso, o display exhibe o símbolo “LIMPEZA” no dia da semana ajustado e você poderá iniciar o processo de lavagem.

O processo “Lavar” pode ser iniciado a qualquer momento.

### Iniciar o processo de lavagem

1. Em primeiro lugar, prima o botão STOP, em seguida, a tecla Enter  e, depois, mantenha ambas as teclas premidas em simultâneo durante 3-4 segundos para activar o modo limpeza.

Siga as instruções exibidas no display (ver também a página 24):

**P.F. POSICIONAR O COLECTOR  
(pelo menos 4l). PREMIR   
PARA CONFIRMAR.**

2. Coloque o colecter por baixo das duas saídas de produtos e prima a tecla Enter .



**Aviso:**

**Os líquidos que saem da máquina estão quentes! Evite queimaduras! Mantenha as mãos e outras partes do corpo afastadas da máquina.**

O display exhibe as seguintes mensagens:

**P.F. PREMIR  PARA LAVAR.**

3. Prima a tecla Enter , para iniciar o processo de lavagem.

## I 5 LIMPEZA DA MÁQUINA

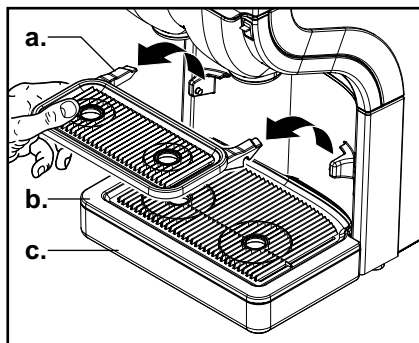

Fig. 32

### Limpeza manual diária das peças exteriores da máquina

1. Abra a porta da máquina e prima o interruptor CADEADO/Clear-Error para bloquear a tiragem de bebidas.

**Nota:**  
Deste modo, evita a tiragem accidental de bebidas quentes enquanto está a limpar as peças exteriores da máquina.

2. Retire o porta-chávenas (a.), a grelha para pingos (b.) e a bandeja colectora de pingos (c.). (Fig. 32)

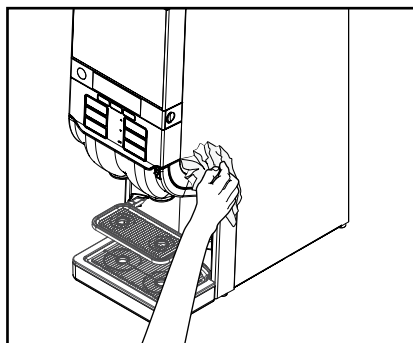

Fig. 33

3. Esvazie a bandeja colectora de pingos.

**Nota:**  
Verifique e esvazie regularmente a bandeja colectora de pingos.

4. Limpe as peças exteriores da máquina com um pano limpo e húmido e passe-as por água limpa.
5. Volte a colocar o porta-chávenas, a grelha para pingos e a bandeja colectora de pingos.
6. Limpe a parte exterior da máquina com um pano limpo e húmido. (Fig. 33)

**Nota:**  
A limpeza também pode ser realizada na máquina de lavar louça.

**Nota:**  
Respeite as indicações de segurança e as instruções de operação impressas na embalagem do agente de limpeza.

## 6 PROGRAMAÇÃO DA MÁQUINA

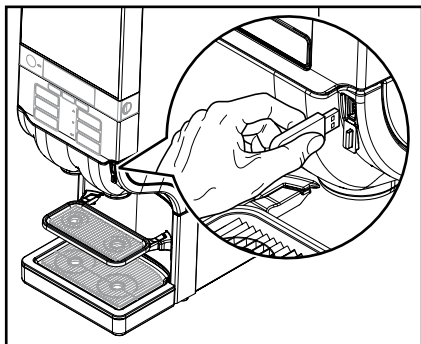

Fig. 34

### Iniciar o modo explorador

- Insira a chave USB fornecida em conjunto na porta USB da máquina. (Fig. 34)

O modo explorador é imediatamente aberto e disponibiliza uma série de funções.

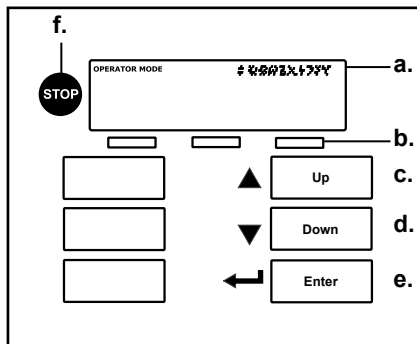

Fig. 35

### Operação no modo explorador:

(Fig. 35)

- a. Display**
- b. Três botões de pré-selecção**
- c. Seta „Ascendente“ ▲ -**  
navegar de modo ascendente numa lista ou aumentar os valores de introdução
- d. Seta „Descendente“ ▼ -**  
navegar de modo descendente numa lista ou reduzir os valores de introdução
- e. Tecla Enter ◀ -**  
activar ou confirmar uma introdução
- f. Botão STOP -**  
navegar para trás ou premir durante 2 segundos para activar o menu inicial.

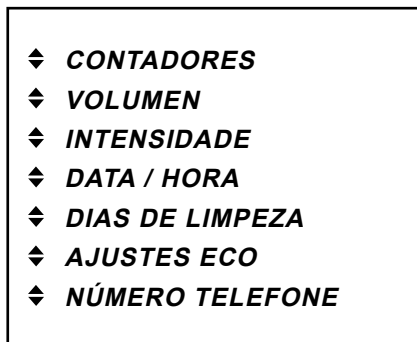

Fig. 36

### Guia do menu

Para a entidade exploradora estão disponíveis sete menus (Fig. 36):

- **CONTADORES** - consultar os estados dos contadores
- **VOLUMEN** - alterar os tamanhos das porções
- **INTENSIDADE** - alterar a intensidade da bebida
- **DATA / HORA** - definir a data e a hora
- **DIAS DE LIMPEZA** - ajustar os dias da semana para os processos de limpeza e de lavagem
- **AJUSTES ECO** - otimizar o consumo de energia

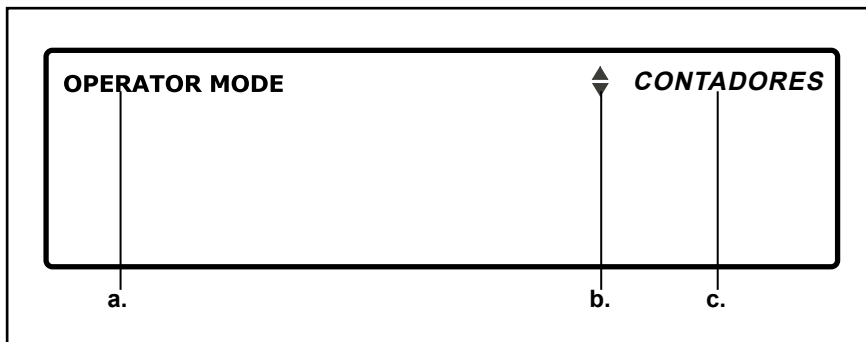

Fig. 37

- **NÚMERO TELEFONE** - exibir/suprimir e definir os números de telefone da entidade exploradora/assistência técnica.

◆ **Nota:**  
Eventualmente algumas funções foram desactivadas pelo seu técnico de assistência técnica. Contacte o seu revendedor de sistemas Cafitesse se pretender obter uma alteração.

Ao aceder o modo explorador é exibido, em primeiro lugar, o menu principal «CONTADORES» na linha de mensagem. (Fig. 37)

- a. O modo explorador está activo.
- b. As setas ▼▲ podem ser utilizadas para exibir os outros menus na lista.
- c. Exibição do menu activo.  
Aceda a um menu, premindo a tecla Enter ◀.

Se tiver activado um menu, o display exibe mensagens com os próximos passos.

◆ **Nota:**  
Se os textos forem demasiado compridos, os mesmos percorrem a linha de mensagem da esquerda para a direita.



Fig. 38

### Estados dos contadores

No menu «CONTADORES» você tem diversas possibilidades para consultar os contadores de bebidas, p.ex.:

- Soma total de todas as bebidas
- Soma por botão de bebida
- Soma parcial “VOLUME” e “FRIO” por botão de bebida
- Soma de todas as bebidas frias ou quentes.

### Soma total de todas as bebidas

- No modo explorador, active o menu «CONTADORES» e prima a tecla Enter ← para activar o mesmo. (Fig. 38)

O display exhibe a soma total de todas as bebidas tiradas:

**BEBIDAS TOTAL**  
**1234567**

alternadamente com a mensagem

**SELECCIONAR BEBIDA**

Para obter informações mais detalhadas sobre os estados dos contadores poderá:

- premir um botão de bebida, p.ex., “CAFÉ” para exhibir o estado do contador para este botão de bebida.
- premir um botão de pré-selecção, p.ex., “VOLUME” para exhibir os estados dos contadores de todas as bebidas curtas, médias ou grandes.

### Soma por botão de bebida

- Prima um botão de bebida no menu «CONTADORES», p.ex., “CAFÉ”.

A quantidade de bebidas tiradas com o botão de bebida seleccionado, p.ex., “Café” é exibida no display.

**CAFÉ**  
**543210**

Agora, você tem a possibilidade de:

- premir o botão STOP para voltar ao menu anterior «CONTADORES».
- premir um outro botão de bebida para exhibir o estado do contador para o respectivo botão.
- premir um botão de pré-selecção “VOLUME” ou “FRIO” (opção) para exhibir os estados dos sub-contadores como, p.ex., a quantidade de porções grandes.

## I 6 PROGRAMAÇÃO DA MÁQUINA

### Soma parcial “VOLUME” e “FRIO” por botão de bebida

1. Prima um botão de bebida no menu «CONTADORES», p.ex., “CAFÉ”.

A quantidade de bebidas tiradas com o botão de bebida seleccionado, p.ex., “Café” é exibida no display::



2. Prima o botão de pré-selecção “VOLUME”

O símbolo da chávena e o estado do contador para as porções “pequenas” da bebida, p.ex., “café curto” são exibidos no display:

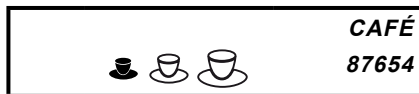

-  **Nota:** Se continuar a premir o botão de pré-selecção “VOLUME”, o display exhibe alternadamente os estados dos contadores para bebidas médias, grandes e curtas.

3. Prima o botão de pré-selecção “FRIO” (apenas quando a opção de “bebidas frias” está instalada).

O símbolo “FRIO” e o estado dos contadores para as porções “frias e pequenas” da bebida, p.ex., “café curto frio” são exibidos no display:

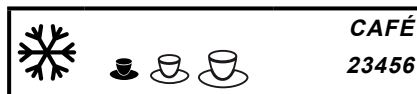

-  **Nota:** Se continuar a premir o botão de pré-selecção “FRIO”, o display exhibe alternadamente os estados dos contadores para bebidas quentes, frias e totais em combinação com a respectiva pré-selecção do volume.

Ou você tem a possibilidade de:

- premir o botão STOP para voltar ao menu anterior «CONTADORES».
- premir um outro botão de bebida para exhibir o estado do contador para o respectivo botão.

### Soma das bebidas quentes e frias (apenas quando a opção “bebidas frias” está instalada)

1. Prima o botão de pré-selecção “FRIO” no menu «CONTADORES».

O símbolo “FRIO” e os estados dos contadores para a soma de todas as bebidas frias são exibidos no display:

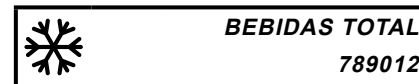

2. Prima novamente o botão de pré-selecção “FRIO”.

O símbolo “QUENTE” e o estado do contador para a soma de todas as bebidas quentes são exibidos no display:

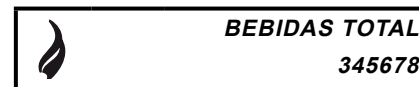

3. Prima novamente o botão de pré-selecção “FRIO” para voltar ao estado do contador total para todas as bebidas.



Fig. 39

### Alterar os tamanhos das porções

No menu «VOLUME» poderá aumentar ou reduzir, em simultâneo, os tamanhos das porções de todas as bebidas disponíveis em até 10 %.

1. Prima a tecla Enter **↵** para aceder ao menu «VOLUME». (Fig. 39)

O display exibe a seguinte mensagem:



2. Aumente **▲** ou reduza **▼** o tamanho da porção com as setas.
3. Confirme o valor pretendido com a tecla Enter **↵**.

O novo tamanho da porção é imediatamente aceite.



#### Nota:

Se pretender alterar novamente os tamanhos das porções das bebidas, prima a tecla Enter **↵** e, depois, aumente **▲** ou reduza **▼**.

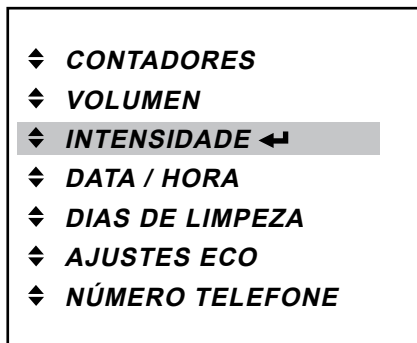

Fig. 40

### Alterar a intensidade da bebida

No menu «INTENSIDADE» poderá aumentar ou reduzir, em simultâneo, a intensidade da bebida para todas as bebidas disponíveis em até 10 %.

1. Prima a tecla Enter ◀ para aceder ao menu «INTENSIDADE».  
(Fig. 40)

O display exibe a seguinte mensagem:



2. Aumente ▲ ou reduza ▼ a intensidade da bebida com as setas.
3. Confirme o valor pretendido com a tecla Enter ◀.  
A nova intensidade da bebida é imediatamente aceite.



**Nota:**

Se pretender alterar novamente a intensidade da bebida, prima a tecla Enter ◀ e, depois, aumente ▲ ou reduza ▼.

- ◆ **CONTADORES**
- ◆ **VOLUMEN**
- ◆ **INTENSIDADE**
- ◆ **DATA / HORA** ←
- ◆ **DIAS DE LIMPEZA**
- ◆ **AJUSTES ECO**
- ◆ **NÚMERO TELEFONE**

Fig. 41

### Ajustar a data e a hora

No menu «DATA / HORA» poderá ajustar a data com mês/dia/ano e a hora. (O ajuste da hora tem de ser adaptado, por exemplo, no início e no final da mudança da hora Verão).



#### Nota:

Quando a máquina estiver desligada durante um período de tempo mais prolongado, a data e a hora têm de ser novamente ajustadas para a máquina e os intervalos de limpeza programados activados.

1. Prima a tecla Enter ← para aceder ao menu «DATA/HORA». (Fig. 41)

O display exhibe os ajustes para a data e a hora. A opção “MÊS” está activa e pisca:

**JUN 29 2007**  
10:10

2. Com as setas ▼▲, seleccione o mês correcto (JAN - DEZ).
3. Confirme com a tecla Enter ←.

A opção “MÊS” acende de modo constante e a opção “DIA” pisca:

**JUL 29 2007**  
10:10

4. Com as setas ▼▲, seleccione o dia correcto (1 - 31).
5. Confirme com a tecla Enter ←.

A opção “DIA” acende de modo constante e a opção “ANO” pisca:

**JUL 06 2007**  
10:10

6. Com as setas ▼▲, seleccione o ano correcto.
7. Confirme com a tecla Enter ←.

A opção “ANO” acende de modo constante e a opção “HORAS” pisca:

**JUL 06 2009**  
~~10:10~~

8. Com as setas ▼▲, seleccione a hora correcta.
9. Confirme com a tecla Enter ←.

A opção “HORAS” acende de modo constante e a opção “MINUTOS” pisca:

**JUL 06 2009**  
13:10

10. Com as setas ▼▲, seleccione os minutos correctos.
11. Confirme com a tecla Enter ←.

Após breves instantes, o display exhibe constantemente os novos ajustes para a data e a hora:

**JUL 06 2009**  
13:48

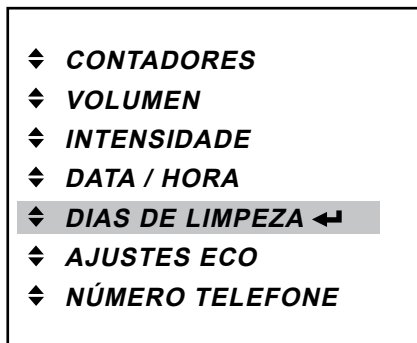

Fig. 42

### Ajustar os dias de limpeza

Recomenda-se a realização da limpeza, no mínimo, 1 vez por semana. No menu «DIAS DE LIMPEZA», poderá ajustar em que dias da semana pretende limpar ou lavar a máquina.

No menu «DIAS DE LIMPEZA» podem ser seleccionados, no total, 2 submenús com as setas ▼▲:

- «LIMPAR»
- «LAVAR»
- Prima a tecla Enter ◀ para aceder ao menu «DIAS DE LIMPEZA». (Fig. 42)

### Ajuste do(s) dia(s) para “LIMPAR”

1. Com as setas ▼▲, seleccione o submenu «LIMPAR».

O display exhibe o símbolo do estado  por baixo do dia da semana actualmente activo para a limpeza.

A predefinição segunda-feira está activa, caso não tiver seleccionado um outro dia da semana para a limpeza.

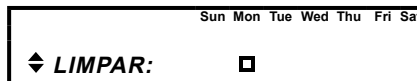

2. Prima a tecla Enter ◀ para aceder ao submenu «LIMPAR».

O símbolo do cursor  é exibido, ele está localizado por baixo de “Sun” (domingo):

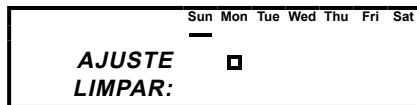

3. Selecciona as setas ▼▲ e navegue com o símbolo do cursor até ao dia da semana no qual deve ser realizada a função “Limpar”.
4. Prima a tecla Enter ◀ para confirmar o dia seleccionado para “Limpar”.

O símbolo de limpeza  é agora exibido por baixo do dia seleccionado.

**Nota:**  
Podem ser ajustados diversos dias de limpeza uns a seguir aos outros.

5. Se pretender seleccionar outro dia da semana, repita os passos 3 e 4.

**Nota:**  
O ajuste dos dias da semana é opcional para a limpeza. Existe a possibilidade de voltar a desactivar um dia de limpeza seleccionado, navegando até ao respectivo dia da semana com o símbolo de cursor  e premindo novamente a tecla Enter ◀.

**Nota:**  
Poderá desactivar todos os dias da semana para a limpeza se operar a sua máquina com pacotes de produtos para café ou chá. A realização do processo de limpeza é obrigatório uma vez por semana se tirar bebidas achocolatadas.

**Nota:**  
Se a limpeza for obrigatória, o ajuste básico “Segunda” está activo se abandonar o menu sem outros ajustes.

### Ajuste do(s) dia(s) para “LAVAR”

1. Com as setas ▼▲, seleccione o submenu «LAVAR».

O display exhibe o símbolo do estado  por baixo do dia da semana actualmente activo para o processo de lavagem. A predefinição segunda-feira está activa, caso não tiver seleccionado um outro dia da semana para o processo de lavagem.

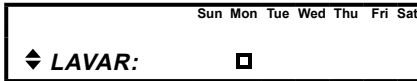

2. Prima a tecla Enter ◀ para aceder ao submenu «LAVAR».

O símbolo do cursor — é exibido, ele está localizado por baixo de “Sun” (domingo):

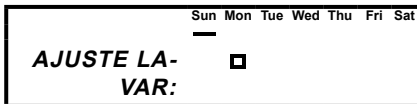

3. Seleccione as setas ▼▲ e navegue com o símbolo do cursor até ao dia da semana no qual deve ser realizada a função “Lavar”.
4. Prima a tecla Enter ◀ para confirmar o dia seleccionado para “Lavar”.

O símbolo do estado  é agora exibido por baixo do dia seleccionado.



**Nota:**

Podem ser ajustados diversos dias para “Lavar” uns a seguir aos outros.

5. Se pretender seleccionar outro dia da semana, repita os passos 3 e 4.



**Nota:**

O ajuste dos dias da semana é opcional para o processo de lavagem.

Existe a possibilidade de voltar a desactivar um dia para „Lavar“ seleccionado, navegando até ao respectivo dia da semana com o símbolo de cursor — e premindo novamente a tecla Enter ◀.

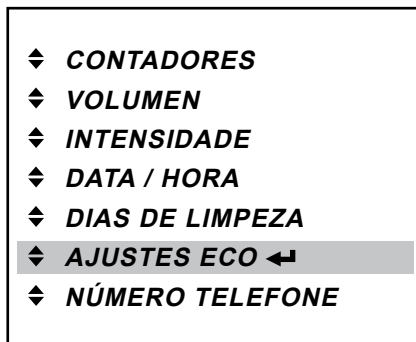

Fig. 43

### Ajustes ECO

No menu «AJUSTES ECO» poderá otimizar o consumo de energia da sua máquina. A temperatura da caldeira pode ser reduzida. Estes ajustes apenas são activados quando a máquina não é utilizada (p.ex. durante a noite). No menu «AJUSTES ECO», poderá seleccionar quatro submenus com as setas ▼▲:

- «ECO LIG/DESL»
- «ECO INÍCIO»
- «ECO FIM»
- «ECO TEMPERATURA»

- Prima a tecla Enter ◀ para aceder ao menu «AJUSTES ECO». (Fig. 43)

#### Ligar e desligar o modo de poupança de energia (ECO)

O estado “LIG/DESL” é exibido no display, p.ex.:

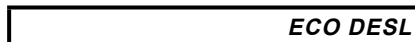

1. Prima a tecla Enter ◀ para aceder ao submenu «ECO LIG/DESL».

O estado “LIG/DESL” pisca na indicação:



2. Com as setas ▼▲, seleccione a opção “LIG” ou “DESL”.
3. Prima a tecla a Enter ◀ para seleccionar o estado pretendido.



4. Prima o botão STOP para voltar menu principal.

#### Ajuste da hora ECO INÍCIO (estado: “ECO LIG”)

1. Com as setas ▼▲, seleccione o submenu «ECO INÍCIO».

A hora “ECO INÍCIO” é exibida no display.

2. Prima a tecla Enter ◀, para aceder ao submenu «ECO INÍCIO». A opção “Hora” pisca e está activa:



3. Com as setas ▼▲ ajuste a hora pretendida (horas).
4. Para confirmar, prima a tecla Enter ◀.

A opção “Minutos” pisca e está activa:



5. Com as setas ▼▲, ajuste a hora pretendida (minutos).
6. Para confirmar, prima a tecla Enter ◀.

A nova hora é exibida de modo constante.

- Volte a premir a tecla Enter ◀ se pretender repetir o ajuste.

**Ajuste da hora ECO FIM****(Estado: «ECO LIG»)**

1. Com as setas ▼▲, seleccione o submenu «ECO FIM».

A hora “ECO FIM” é exibida no display.

2. Prima a tecla Enter ◀ para aceder ao submenu «ECO FIM».

A opção “Hora” pisca e está activa:

**ECO FIM**  
**05:55**

3. Com as setas ▼▲, ajuste a hora pretendida (horas).
4. Para confirmar, prima a tecla Enter ◀.

A opção “Minutos” pisca e está activa:

**ECO FIM**  
**06:55**

5. Com as setas ▼▲, ajuste a hora pretendida (minutos).
6. Para confirmar, prima a tecla Enter ◀.

A nova hora é exibida de modo constante.

- Volte a premir a tecla Enter ◀ se pretender repetir o ajuste.

**Ajuste da ECO Temperatura****(Estado: «ECO LIG»)**

1. Com as setas ▼▲, seleccione o submenu «ECO TEMP».

A ECO TEMPERATURA é exibida no display.

**ECO TEMPERATURA**  
**63 °C / 145 °F**

2. Prima a tecla Enter ◀ para aceder ao submenu «ECO TEMP».

O ajuste da temperatura é indicado no display e pisca:

**ECO TEMPERATURA**  
**63 °C / 145 °F**

3. Com as setas ▼▲, seleccione a temperatura pretendida.
4. Confirme com a tecla Enter ◀.

A nova temperatura é exibida de modo constante no display, p.ex.:

**ECO TEMPERATURA**  
**75 °C / 167 °F**

- Volte a premir a tecla Enter ◀ se pretender repetir o ajuste.

**Nota:**

Se o modo de poupança de energia estiver activo, o display exhibe «ECO».

**ECO**

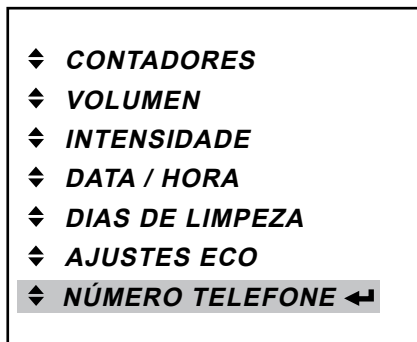

Fig. 44

### Ajustar os números de telefone

No menu «NÚMERO TELEFONE» poderá introduzir os números de telefone da entidade exploradora e da assistência técnica.

Além disso, poderá escolher se pretende que os números sejam exibidos no display. Se esta opção estiver seleccionada, o display exhibe os números de telefone assim que, p.ex.

- a limpeza for necessária
- o pacote de produto estiver vazio
- ocorram outras falhas.

No menu «NÚMEROS TELEFONE», poderá seleccionar quatro submenus com as setas ▼▲:

- «INDICAR TEL. EXPLORADOR»
  - «INDICAR TEL. ASSISTÊNCIA»
  - «TEL. EXPLORADOR»
  - «TEL. ASSISTÊNCIA»
- Prima a tecla Enter ◀ para aceder ao menu «NÚMERO TELEFONE». (Fig. 44)

O estado “TEL. EXPLORADOR” é exibido no display:

**TEL. EXPLORADOR: 0323457**

### Active e desactive o telefone da entidade exploradora

1. Com as setas ▼▲, seleccione o submenu «INDICAR TEL. EXPLORADOR».
2. Prima a tecla Enter ◀ para aceder ao submenu.

No display são exibidos os para “S” (sim) ou “N” (não). “S” ou “N” estão activos e piscam:

**INDICAR TEL. EXPLORADOR: N**

3. Com as setas ▼▲, seleccione “S” para possibilitar a indicação do número de telefone ou “N” para desactivar a indicação do número.
4. Confirme com a tecla Enter ◀.

O novo ajuste é agora exibido de modo constante no display, p.ex.

**INDICAR TEL. EXPLORADOR: S**

- Volte a premir a tecla Enter ◀ se pretender repetir o ajuste.

**Active e desactive o telefone da assistência técnica**

1. Com as setas ▼▲, seleccione “S” para possibilitar a indicação do número de telefone ou “N” para desactivar a indicação do número.
2. Prima a tecla Enter ◀ para aceder ao submenu.

No display são exibidos os para “S” (sim) ou “N” (não). “S” ou “N” estão activos e pisçam:

**INDICAR TEL. ASSISTÊNCIA : N**

3. Com as setas ▼▲, seleccione “S” para possibilitar a indicação do número de telefone ou “N” para desactivar a indicação do número.
4. Confirme com a tecla Enter ◀.

O novo ajuste é agora exibido de modo constante no display, p.ex.

**INDICAR TEL. ASSISTÊNCIA : S**

- Volte a premir a tecla Enter ◀ se pretender repetir o ajuste.

**Introduzir o número da entidade exploradora**

1. Com as setas ▼▲, seleccione o submenu «TEL. EXPLORADOR».
2. Prima a tecla Enter ◀ para aceder ao submenu.

O display exhibe o número de telefone da entidade exploradora. A primeira casa está activa e pisca:

**E: 0301234567**

**Nota:**

„E“ entidade exploradora, „S“ = assistência técnica

3. Introduza o primeiro número com as setas ▼▲.
4. Confirme com a tecla Enter ◀.

O primeiro número é indicado de modo constante, a segunda casa está activa e pisca:

**E: 5301234567**

5. Repita os passos 3 e 4 até introduzir a última casa do número de telefone.
  6. Confirme o número de telefone com a tecla Enter ◀.
- Volte a premir a tecla Enter ◀ se pretender repetir o ajuste.

**Introduzir o número da assistência técnica**

1. Com as setas ▼▲ seleccione o submenu «TEL. ASSISTÊNCIA».
2. Prima a tecla Enter ◀ para aceder ao submenu.

O display exhibe o número de telefone da assistência técnica. A primeira casa está activa e pisca:

**S: 318051234567**

**Nota:**

„E“ entidade exploradora, „S“ = assistência técnica





3. Introduza o primeiro número com as setas ▼▲.
4. Confirme com a tecla Enter ◀.

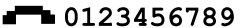

O primeiro número é indicado de modo constante, a segunda casa está activa e pisca:

**S: 018051234567**



5. Repita os passos 3 e 4 até introduzir a última casa do número de telefone.
  6. Confirme o número de telefone com a tecla Enter ◀.
- Volte a premir a tecla Enter ◀ se pretender repetir o ajuste.

## 7 MENSAGENS DE DISPLAY E ELIMINAÇÃO DE FALHAS

Mensagens de display	Motivo	Eliminação
 	<p>O pacote de produto está:</p> <ul style="list-style-type: none"> <li>vazio</li> <li>colocado incorrectamente</li> <li>não disponível</li> </ul>	<p>Contacte a entidade exploradora se o seu número de telefone for indicado no display.</p> <ul style="list-style-type: none"> <li>Substitua o pacote de produto vazio, ver pág. 18.</li> <li>Verifique se o pacote de produto está correctamente colocado, ver pág. 18.</li> <li>Insira um pacote de produto.</li> </ul>
	<p>A tiragem de bebidas está bloqueada pois a máquina não foi atempadamente limpa.</p>	<p>Realize imediatamente o programa de limpeza, ver pág. 22.</p>
 <p><b>POR FAVOR AGUARDE, CALDEIRA A AQUECER</b></p>	<p>A água na caldeira ainda não alcançou a temperatura prevista na caldeira.</p>	<p>A tiragem de bebidas da máquina está bloqueada até a temperatura da água alcançar o valor correcto.</p>
	<p>A tiragem de bebidas está bloqueada, pois o interruptor CADEADO/CLEAR-ERROR da máquina foi premido.</p>	<ul style="list-style-type: none"> <li>Volte a premir o interruptor CADEADO/CLEAR-ERROR para desbloquear a máquina, ver pág. 21.</li> <li>Insira a chave USB na porta USB da máquina para possibilitar a tiragem temporária de bebidas, ver pág. 21.</li> </ul>

Mensagens de display	Motivo	Eliminação
	A máquina tem de ser limpa.	<ul style="list-style-type: none"> <li>• Contacte a entidade exploradora se o seu número de telefone for indicado no display.</li> <li>• Realize, no próprio dia, o programa de limpeza, ver pág. 22.</li> </ul>
	A tiragem de bebidas está bloqueada, pois o modo de poupança de energia da máquina está activa.	<ul style="list-style-type: none"> <li>• Prima um botão de bebida. A caldeira aquece e a bebida é tirada assim que a água alcançar a temperatura correcta. O modo de poupança de energia volta a estar activo 10 minutos depois da água estar aquecida ou depois da última bebida ter sido tirada.</li> <li>• Se tiver introduzido uma hora para o fim do modo de poupança de energia, o mesmo termina automaticamente, ver pág. 36.</li> </ul>
	O filtro de água da máquina tem de ser substituído.	Substitua o filtro de água.

## I 7 MENSAGENS DE DISPLAY E ELIMINAÇÃO DE FALHAS

Mensagens de display	Motivo	Eliminação
 0123456789 <i>Err 19</i>	Erro no sistema de água:	Verifique se a conduta de água até à máquina está bloqueada, abra totalmente a torneira de água. Prima o interruptor CADEADO/CLEAR-ERROR. Contacte a sua organização de assistência técnica se a falha continuar a ser exibida.
 0123456789 <i>Err 30</i>	Falha na refrigeração:	Verifique a ventilação e a temperatura ambiente na sua máquina. Caso seja necessário, limpe a grelha do condensador. Prima o interruptor CADEADO/CLEAR-ERROR. Contacte a sua organização de assistência técnica se o problema continuar a ocorrer.
Existem fugas de água na saída de água quente ou uma fuga de produto	Existem partículas de calcário que bloqueiam a respectiva válvula de saída, a mesma não fecha totalmente.	Realize o processo de limpeza “Lavar”. Kontaktieren Sie Ihre Service-Organisation, wenn das Problem weiterhin besteht.
A máquina não reage ao accionamento de um botão.	O software da máquina ficou pendurado.	Realize um reset: Retire a ficha da tomada e insira-a novamente após 5 segundos. Contacte a sua organização de assistência técnica se o problema continuar a ocorrer.

## 8 ESPECIFICAÇÕES TÉCNICAS

<b>Especificações técnicas</b>	<b>Cafitesse 120</b>
Versões da máquina	Versão standard para bebidas quentes - tiragem em chávenas e bules Versão Café Cool para bebidas quentes e frias - tiragem em chávenas e bules
Dimensões	
Altura	850 mm / 33,5 polegadas
Largura	260 mm / 10,2 polegadas
Profundidade	522 mm / 20,6 polegadas
Peso	
vazia	34,0 kg / 75,0 lbs
cheia	45,0 kg / 99,2 lbs
Altura máxima para chávenas e bules	Chávenas: 117 mm (4,6 polegadas) sobre o porta-chávenas Bules: 210 mm (8,3 polegadas) com porta-chávenas basculado para cima Bules: 260 mm (10,2 polegadas) sem bandeja colectora de pingos Bules com sistema de dispensador: 33 cm (13,4 polegadas) utilizando a opção "Base do bule"
Capacidade do produto	1 pacote de produto Bag-in-Box (BIB) descartável com a capacidade de: 2 litros/0,53 USgal, ou 1,25 litros/0,33 USgal (utilize a opção de adaptador magnético)
Capacidade de bebidas	100 chávenas a 100 cc (3,3 fl. oz. EUA) por hora e de capacidade de aquecimento kW
Abastecimento de água standard	Tube de abastecimento de 1/2" ou 3/8" com peça de união de 3/4"  Tube de água potável com válvula STOP Temperatura de entrada máxima da água 60 °C/140 °F

## I 8 ESPECIFICAÇÕES TÉCNICAS

<b>Especificações técnicas</b>	<b>Cafitesse 120</b>
Pressão dinâmica da água	Mín. 0,8 bar a 10 l/min - 11 psi a 2,6 USgal/min
Pressão estática da água	Max. 10 bar - 140 psi
Capacidade da caldeira	9 litros / 2,4 USgal
Tubo da água quente:	Apenas sob a utilização de canos de cobre
Conexão com unidade de refrigeração da água:	Pressão dinâmica: mín. 0,8 bar a 1,2 l/min - 11 psi a 0,7 USgal/min
Agente de refrigeração	0,035 kg R134a
Dados eléctricos	<ul style="list-style-type: none"><li>• Através de cabo de alimentação e ficha 1,80 m (70.9 polegadas)</li><li>• Conexão directa</li></ul> <p>Para as cargas conectadas, respeite a placa das conexões eléctricas. Funcionamento monofásico na Europa: máx. 3.5 kW com AC 230V-240V Funcionamento trifásico na Europa: máx. 9.6 kW com 3N AC 400V</p>
Dados ambiente	
Emissão de ruídos	O nível de pressão sonora A da máquina é inferior a 70 dB.
Temperatura ambiente para instalação e operação	Entre 5°C / 41°F e 32°C / 90°F.
Conformidade	Símbolos CE, VDE (Directiva de Máquinas 2006/42/CE, Directiva CEM 2004/108/CE, Segurança alimentar 2002/72/CE)

O fabricante reserva-se o direito de proceder a alterações técnicas sem comunicação prévia.

## 9 OPÇÕES

É provável que as características e as opções descritas em seguida não estejam disponíveis em todos os países. Por favor, informe-se junto do seu revendedor de sistemas Cafitesse.

### Opções de software

A pedido, o seu técnico de assistência técnica pode activar/desactivar funções específicas na sua máquina.

Por exemplo:

- Ajustes alternativos para receitas, selecção, intensidade da bebida ou tamanho da porção.
- Activação/desactivação das teclas de pré-selecção para a intensidade da bebida (suave, normal, forte) ou tamanho da porção (pequeno, médio, grande).
- Tiragem de bebidas em porções ou contínua.
- Ajustes de poupança de energia específicos do cliente.
- Ajustes de limpeza específicos de acordo com as suas necessidades.

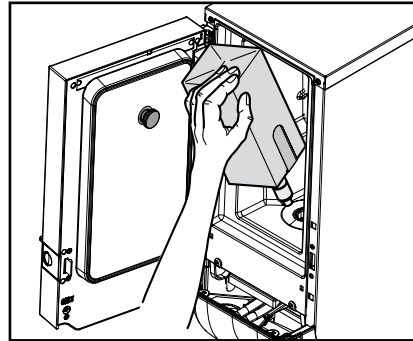

Fig. 45

### Acessórios de hardware

#### Adaptador para pacotes de produto pequenos

Se pretender operar a máquina com pacotes de produto de 1,25 litros/0,33 gal, o seu revendedor de sistemas Cafitesse coloca ao seu dispor adaptadores magnéticos que podem fixar os pacotes de produtos na sua devida posição. (Fig. 45)

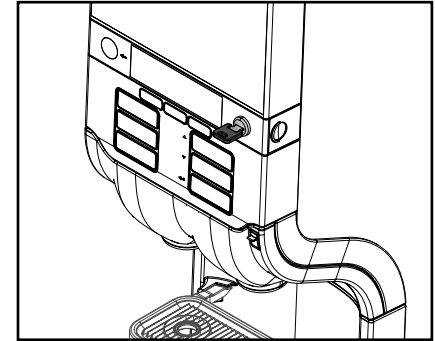

Fig. 46

### Fechadura da porta

A pedido o seu técnico de assistência técnica instala uma fechadura mecânica na porta da máquina. Deste modo, está interdito um acesso não autorizado à máquina. (Fig. 46)

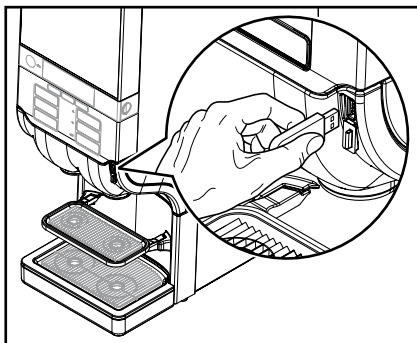

Fig. 47

### **Chave de desbloqueio USB**

Se a sua máquina se encontrar no modo bloqueado, com a chave de desbloqueio USB é possível uma tiragem temporária de bebidas enquanto a mesma estiver inserida na porta USB. (Fig. 47)

### **Base**

Para a utilização de bules maiores ou de bules com sistema de dispensador, o seu técnico de assistência técnica pode instalar uma base especial com a qual é possível aumentar a altura de tiragem das saídas de bebidas para até 33 cm (13.4 polegadas).

### **Bebidas achocolatadas**

Se pretender tirar bebidas achocolatadas, o técnico de assistência técnica pode equipar o seu aparelho com uma aplicação de mistura especial.

### **Sistema de pagamento**

Se pretender autorizar a sua máquina para a venda de bebidas, o seu técnico de assistência técnica pode equipar a sua máquina com diversos sistemas de pagamento. A pedido, podem ser programados preços específicos para as bebidas.

### **Unidade de refrigeração para a tiragem de água**

Para a tiragem adicional de água fria e de bebidas refrigeradas, o técnico de assistência técnica pode equipar a sua máquina com uma unidade de refrigeração especial.



#### **Atenção:**

Teste a qualidade da água no local para garantir a tiragem de bebidas limpas e seguras em conformidade com as respectivas disposições locais.

## 10 INDEX

### A

Abastecimento de água, 6, 11, 19, 41  
Água quente, 4  
Ajuste, data/ hora, 33  
Ajuste, dias de limpeza, 34, 35  
Ajuste, intensidade da bebida, 28, 32  
Ajuste, número de telefone, 38, 39  
Ajuste, volume, 28, 31  
Alimentação eléctrica, 19, 42  
Anel de vedação, 22, 23  
Aplicação de mistura, 22, 23  
Armazenamento, 7, 8

### B

Botão de bebida, 11, 13  
Botão STOP, 11, 25

### C

Cabo de alimentação, 6, 11  
Chave do explorador USB, 27  
Cobertura da saída, 22, 23  
Consola de mistura, 22, 23  
Consumo de energia, 28, 36  
Compartimento de frio, 11, 12, 19-22

### D

Data / hora, 33  
Data de validade, 9, 10, 18, 19  
Decalc, 12, 41  
Desligar, 19  
Dias de limpeza, 34, 35  
Dimensões, 41

### E

ECO, 12, 28, 36, 37, 41  
Especificações técnicas, 43, 44  
Estados dos contadores, 29, 30

### F

Falha, 11, 41  
Filtro (filtro de água), 12, 41  
Formação, 10  
Frigorífico, 7, 19  
FRIO pré-selecção, 12, 15, 17, 29-31

### G

Grelha para pingos, bandeja colectora de pingos, 11, 26

### H

HACCP, 8, 10, 18  
Hora, ajuste, 33

### I

Indicações de segurança, 4, 5, 8, 10, 18, 26  
Instalação, 6  
Intensidade da bebida, ajuste 36  
Intensidade da bebida, 16, 28, 32  
Intensidade da bebida, pré-selecção, 15, 16, 42  
Intensidade pré-selecção, 12, 15, 29, 30  
Interruptor CADEADO/CLEAR-ERROR, 11, 20, 26, 40

### K

Kit de substituição, 22

### L

Lado dianteiro da máquina, 6, 12  
Lavar, 22, 25, 34, 35, 42  
Ligar, 19  
Limpar, 10, 12, 21-26, 40  
Limpeza diária, 26  
Limpeza manual diária, 24

### M

Modo assistência técnica, 12  
Modo explorador, 12, 27-29  
Modo de poupança de energia, 12, 36, 37, 41

### N

Número de telefone, 17, 28, 38, 39

### O

Operação, 4, 5, 7, 8

### P

Pacote de produto, 4, 7-9, 12, 17-19, 38  
Parte de trás da máquina, 6, 12  
Peso, 43  
Pré-selecção, 11, 12, 15, 16, 29-31  
Princípio "First in - First out", 8  
Porta-chávenas, 11, 13, 15, 16, 26  
Porta USB, 20, 40  
Processos de limpeza, 21, 25  
Programação, 5-7, 17, 27

### S

Segurança alimentar, 4, 8, 10, 18, 21  
Setas, 27  
Sistema de refrigeração, 19

### T

Tamanho da porção, 15  
Tecla Enter, 27  
Temperatura ambiente, 44  
Tiragem de bebidas, 13-15, 19-21, 40, 41  
Tiragem de bebidas contínua, 14  
Tiragem de bebidas em porções, 14  
Transporte, 7, 8

### V

VOLUME pré-selecção, 12, 15, 29, 30

## LIMPAR (semanalmente)

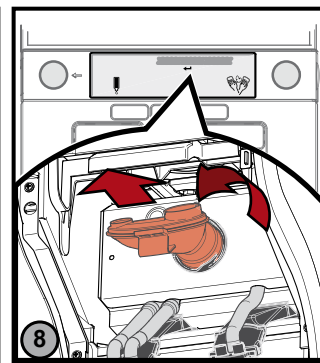
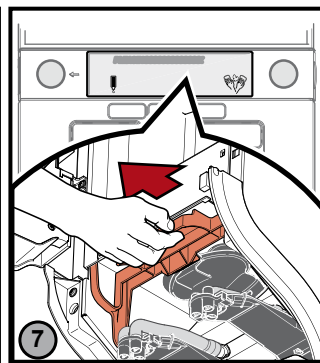
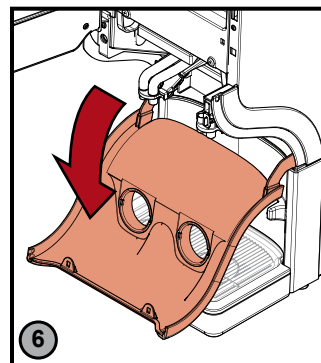
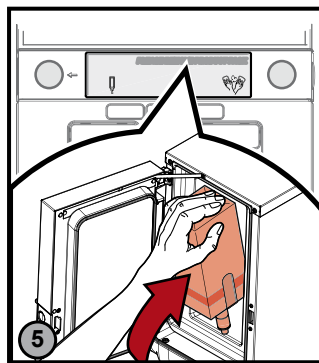
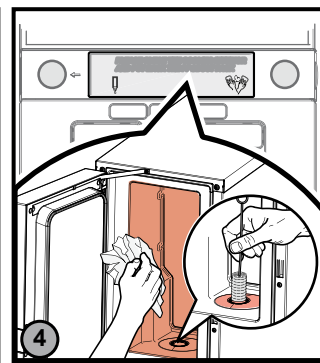
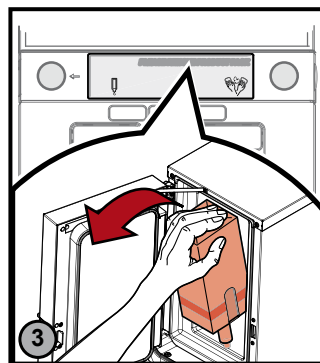
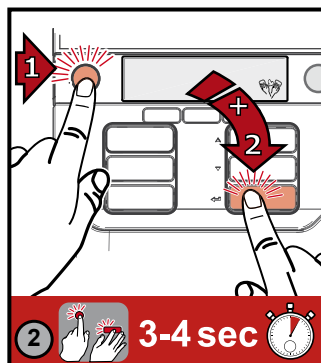
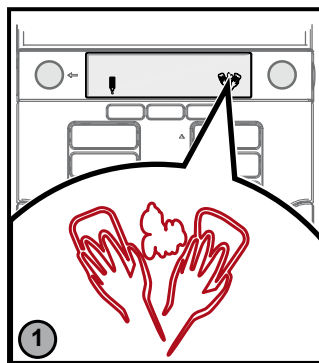

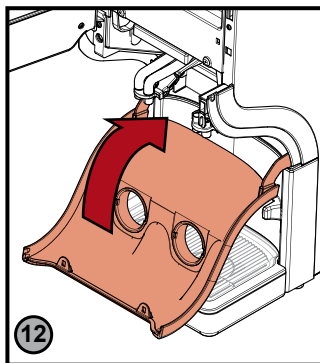
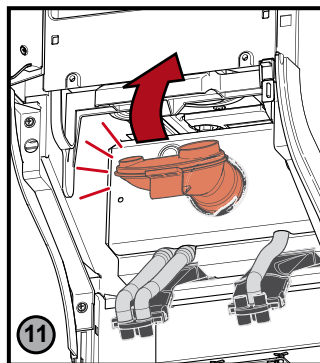
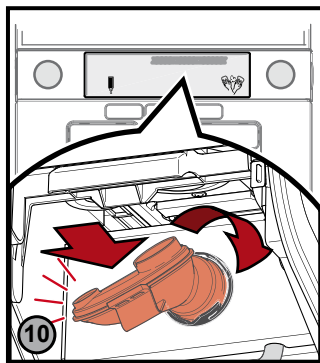
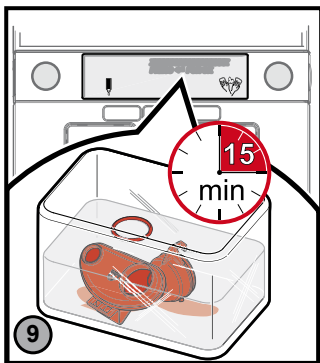

*opcional* **LAVAR**

