

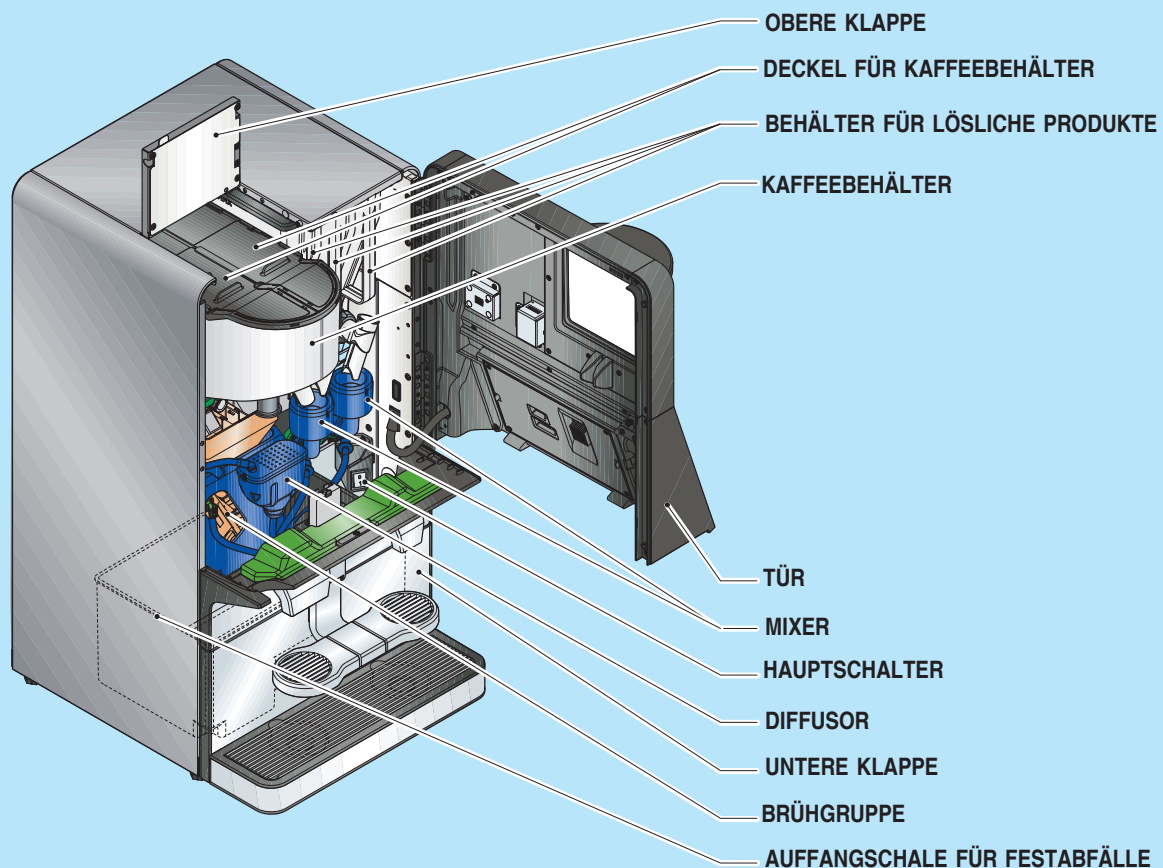

Für die Reinigung nur spezifische Produkte für Kaffeemaschinen verwenden.
Für Dosierung, Anwendung und Dauer wird auf die Angaben des Herstellers verwiesen.

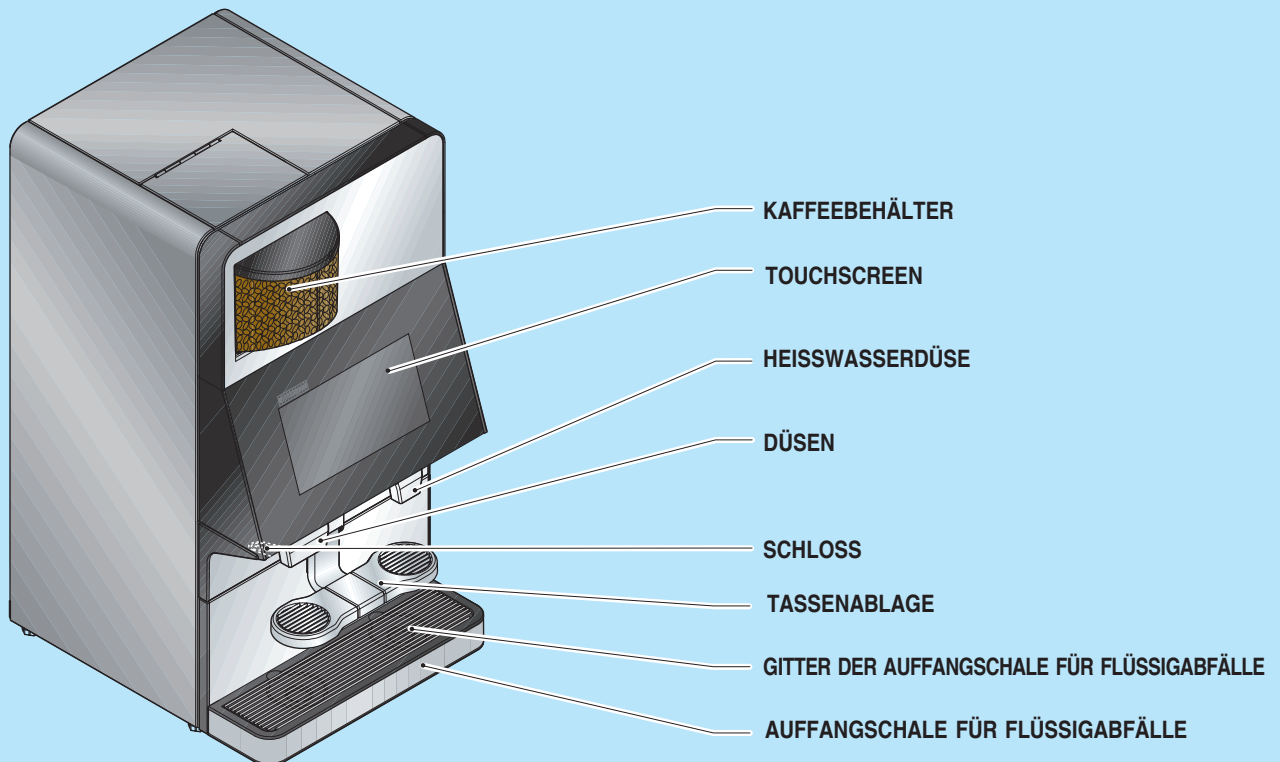

1

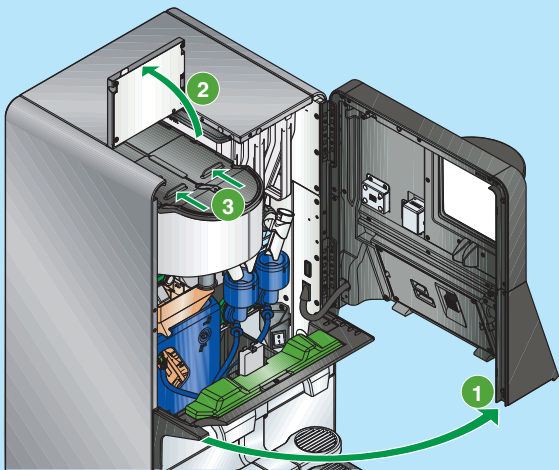

Kaffee einfüllen

1. Die Gerätetür öffnen
2. Obere Abdeckung hochklappen
3. Den Deckel des Behälters verschieben und mit Kaffee befüllen
4. Wenn die Füllstandkontrolle der Behälter aktiv ist, geben Sie die eingefüllte Menge in den Bereich „tägliche Aufgaben“ ein.

2

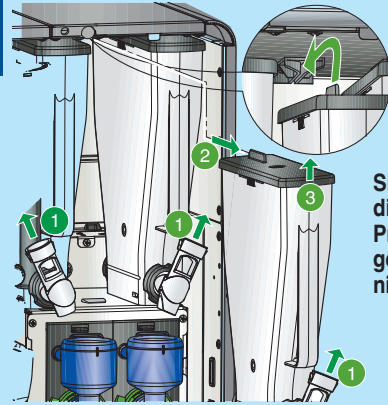

Sicherstellen, dass die zu einfüllenden Produkte korrekt gelagert wurden und nicht abgelaufen sind

Einfüllen von löslichen Getränkepulvern

1. Die Leitung der löslichen Getränkepulver anheben;
2. Den Behälter von der Unterlage nehmen;
3. Den Deckel öffnen und den Behälter befüllen;
4. Den Behälter wieder einsetzen und darauf achten, dass er in der Schiene sitzt.
5. Wenn die Füllstandkontrolle der Behälter aktiv ist, geben Sie die eingefüllte Menge in den Bereich „tägliche Aufgaben“ ein.

1

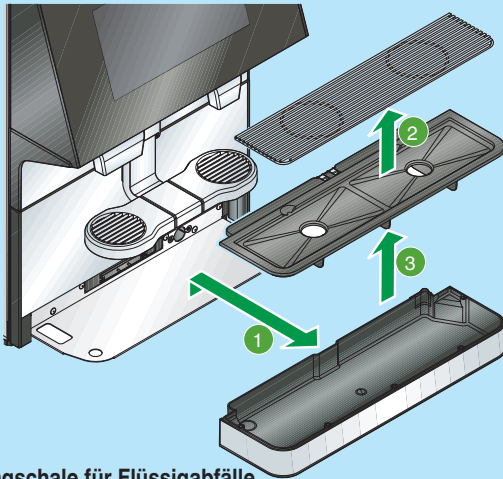

Auffangschale für Flüssigabfälle

1. Auffangschale für Flüssigabfälle von den Seiten her leicht anheben und herausziehen;
2. Trennen Sie die einzelnen Teile und leeren Sie die Rückstände aus; die Teile mit einer milden Seifenlösung reinigen und gut nachspülen.

2

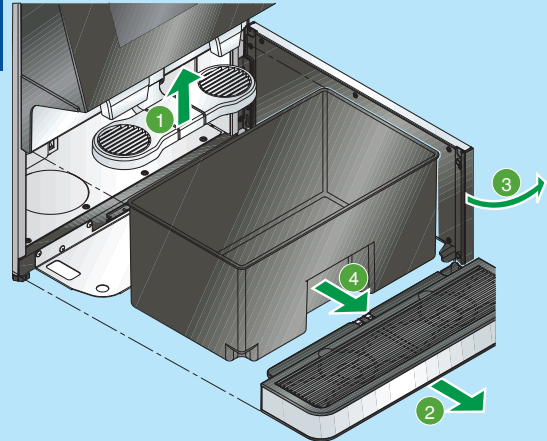

Auffangschale für Festabfälle

1. Die Tassenablage anheben und nach oben drücken;
2. Auffangschale für Flüssigabfälle herausziehen;
3. Die untere Klappe öffnen, die Auffangschale für Festabfälle herausziehen und waschen.
4. Im Bereich „tägliche Aufgaben“ den Zähler auf Null zurücksetzen, der meldet, wenn die Auffangschale voll ist.

1

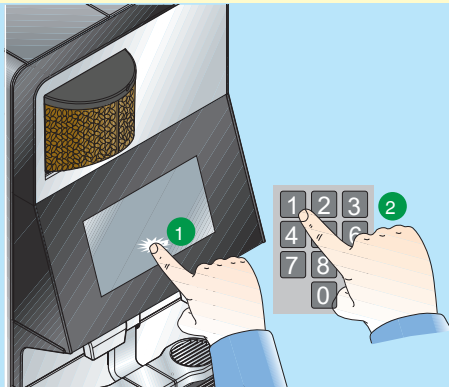

Programmiertes Zugangspasswort notieren

- Auf den Bereich „tägliche Aufgaben“ können Sie wie folgt zugreifen:
- Die Gerätetür öffnen
 - Oder bei geöffnetem Menü
 - 2 Sekunden lang auf das Markenlogo drücken (sofern über das Menü aktiviert)

2

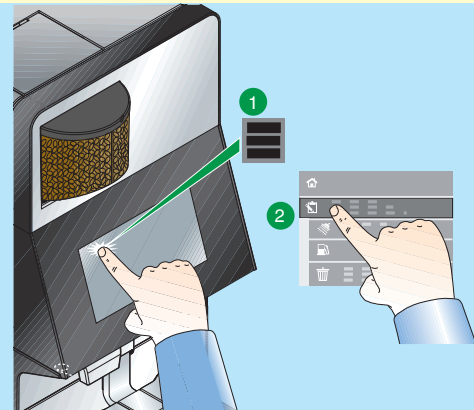

1. Auf drücken, um das Menü zu öffnen
2. Auf die Funktion „tägliche Aufgaben“ drücken
3. Die gewünschte Funktion öffnen
 - Befüllung der Behälter: zur Mengenangabe des eingefüllten Produkts
 - Zurücksetzen auf Null von Festabfällen: Damit wird die Meldung „Festabfälle voll“ gelöscht
 - Spülfunktionen
4. Auf drücken und dann auf , um das Menü zu verlassen

1

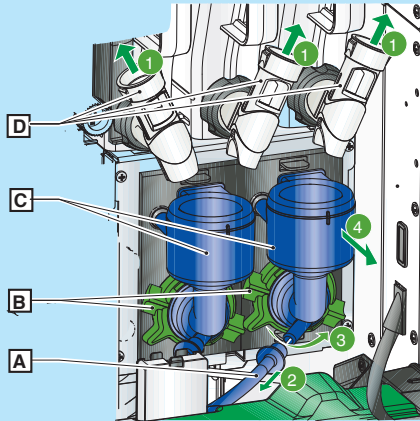

Ausbau des Mixers

1. Die Zufuhrleitung für das lösliche Produkt (D) anheben
2. Der Schlauch (A) vom Mixer trennen
3. Den Befestigungshebel des Mixers (B) gegen den Uhrzeigersinn drehen
4. Den Mixer entfernen (C)

2

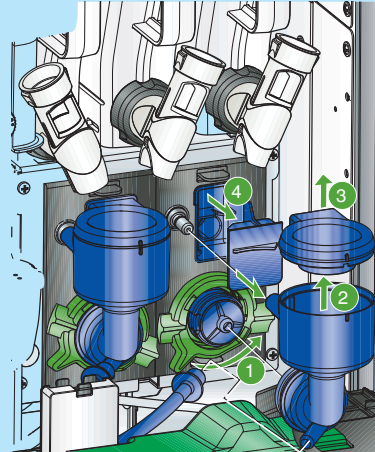

Ausbau des Mixers

1. Den Schlauch vom Mixer entfernen
2. Den Befestigungshebel des Mixers drehen
3. Alle Teile trennen und separat reinigen.
Sichtbare Rückstände oder Schichten entfernen.

3

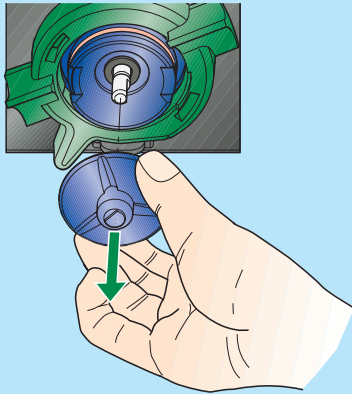

Ausbau des Rührwerkgebläses des Mixers

1. Leicht ziehen, um das Gebläse des Mixers zu entfernen
2. Das Gebläse reinigen und sichtbare Rückstände oder Schichten entfernen.
3. Die blauen Teile unter fließendem Wasser und ggf. einer Bürste reinigen und nachspülen; bei Bedarf Reinigungsmittel für Lebensmittelnutzung begeben.
4. Die Teile mit Küchenpapier trocknen.

4

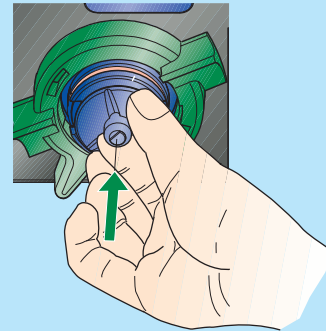

Einbau des Rührwerkgebläses des Mixers

1. Das Rührwerkgebläse des Mixers wieder anbringen und drauf schieben
2. Sich vergewissern, dass es vollständig eingeschoben ist, bis es einrastet

5

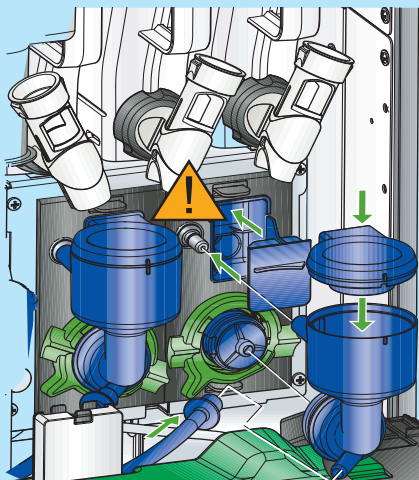

Einbau des Mixers

1. Die Komponenten wieder zusammenbauen und den Mixer wieder anbringen

⚠️ Sicherstellen, dass der Mixer korrekt eingesteckt wurde.

6

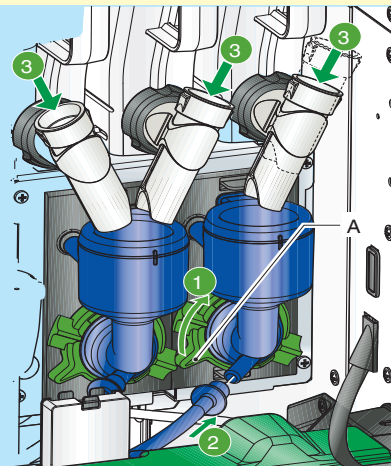

Befestigung des Mixers

1. Den Hebel (A) im Uhrzeigersinn drehen, um den Mixer am Gerät zu befestigen
2. Die Schläuche wieder an den Mixer anschließen
3. Die Düsen für lösliche Pulver herunterdrücken

7

REINIGUNG DER DÜSEN

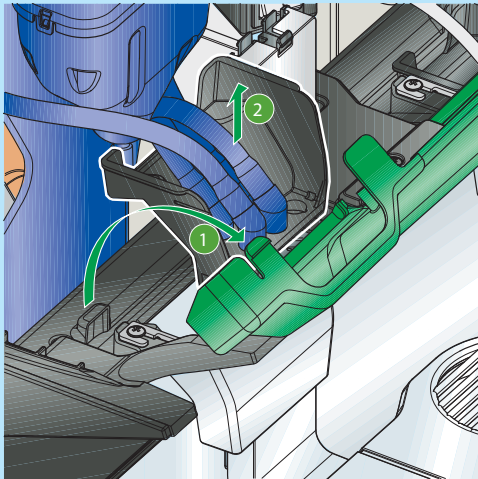

Ausbau der Düsen

1. Die Abdeckung anheben
2. Die Halterung der Düsen (schwarzer Teil) herausziehen
3. Die Schläuche abnehmen und die Düsen herausnehmen
4. Alle Teile unter fließendem Wasser und ggf. einer Bürste reinigen und nachspülen; bei Bedarf Reinigungsmittel für Lebensmittelnutzung begeben.
5. Die Teile mit Küchenpapier trocknen.

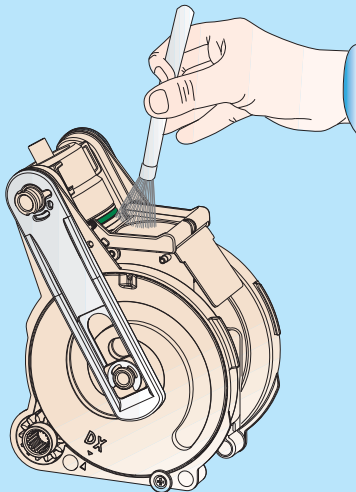

Reinigung der Brühgruppe

1. Bei jedem Befüllen oder zumindest einmal in der Woche sollte der Bereich um die Brühgruppe von Kaffeerückständen gereinigt werden
2. Mit einem Pinsel oder einem kleinen Staubsauger reinigen.

9

8

REINIGUNG DER BRÜHGRUPPE

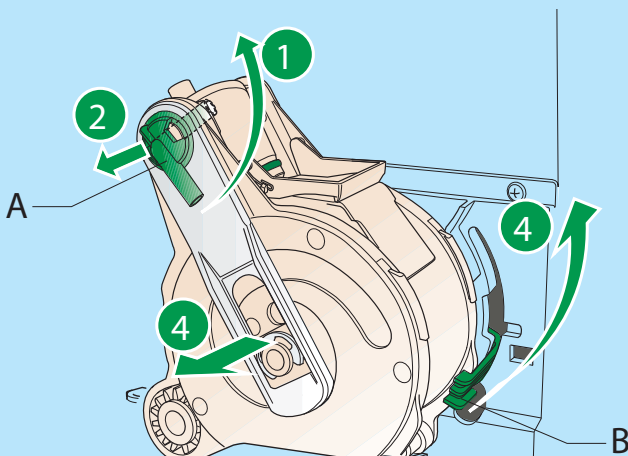

Führen Sie die folgenden Aktionen alle 6 Monate oder 10.000 Brühzyklen durch.

Ausbau und Reinigung der Brühgruppe

1. Die Ausgabedüse für Kaffee (A) um 90° drehen und zu sich ziehen.
2. Den Feststellhebel der Gruppe (B) in horizontale Stellung drehen.
3. Brühgruppe herausnehmen
4. Die Brühgruppe unter fließendem Wasser reinigen, und mit einem Papiertuch trocknen.
5. Die Brühgruppe in umgekehrter Reihenfolge wieder einsetzen.

Anschließend das Reinigungsprogramm mit Reinigungstablette ausführen.